

温馨提示：1、由于不同环境、天气下拍摄产品，以及印刷原因，产品图片颜色、外形与实物有差别，应以实物为准；
 2、本公司产品不断更新，如外观和技术参数有所变动，有权在未通知用户前进行更新；
 3、弯头盖或弯头装饰物大于主料宽度 5mm 以上的，按实际宽度，小于 5mm 以下的按主料宽 (W4)；
 4、显示屏有 280 和 300 两种，机头宽度也取决于显示屏的大小；
 5、图示没显示主料和所配防撞胶的累计宽度，故 W4 不能作为门排回缩计算公式的数值。

警告：如遇非本公司经销商凭此资料向客户推销其它厂家类似产品，均为非法仿制活动。本公司保留法律
 追诉权。请客户认准本公司  

建星智能
 JIAN XING
 INTELLIGENT
 始建于 1996



建星智能

始建于 1996



《建国大业》— 建星智能
 官方合作伙伴

30 年只做一件事 一站式出入口解决方案

30 年 只做一件事
 一站式出入口解决方案

广东金建星智能科技有限公司
 Guangdong Jinjianxing Intelligent Technology Co., Ltd

地址：广东省佛山市南海区
 总公司咨询热线：0757-82660888
 总公司售后热线：0757-82666999
 网址：www.82660888.com



网站二维码



京东二维码



微信二维码

扫描二维码自动进入建星网站和建星公众号

[No.60]

中国·佛山 FOSHAN CHINA [No.60]

选对产品·更要选对品牌

相信品牌的力量

专注行业 30 年，
我们一直在奋进的路上，

从制造到智造，
智领出入口安防人车出行发展新方向，
勇立潮头、敢于创新，中国智造……



【愿景】

智慧城市，智能生活，平安社区的建设者。

【使命】

为不断满足用户的持续需求，让用户放心满意；
为全体建星人创造机遇、创造价值。

【企业价值观】

工作勇往直前，生活精彩无限。

【企业精神】

敢于梦想、勇于创新、成于实干。

【团队精神】

天下建星是一家，相亲相爱建星人。

为出入口通道提供 一站式智能安防解决方案

PROVIDED FOR ENTRANCE AND EXIT CHANNELS
ONE-STOP INTELLIGENT SECURITY SOLUTION

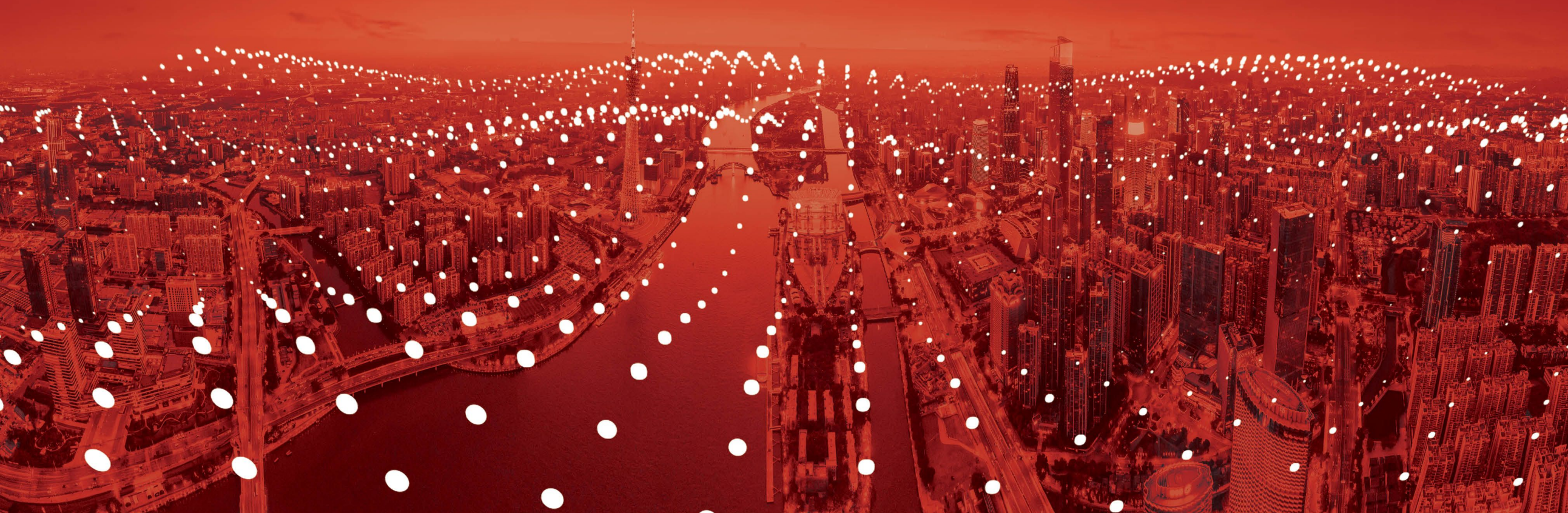

每一个出入口通道都有我们的身影
每一次人车安全出入，都是我们为您的热忱服务

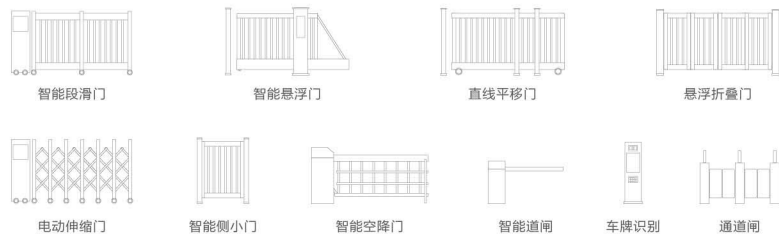

安全出入 · 智能便捷 · 智慧生活



关于建星 | 企业文化篇

Corporate Culture

广东建星智能科技有限公司始创于1996年，坐落于世界建材之都“广东佛山”，是一家集研发、生产、销售以及服务为一体专业的出入口设备生产型企业，门道解决专家。

公司产品涵盖：电动伸缩门、工业门、停车场道闸，人行通道闸，人脸识别测温门岗机等多种出入设备，建星智能从第一代简单的电动门生产到现在，已经拥有18大系列100多款产品，300余家战略合作伙伴，数以万计的建星产品用户，业务遍及全球50多个国家，应用于小区、学校、政府、企事业单位等地方。

公司拥有了3.5万m²的产业规模，总部成立了产品研发中心、全国营销中心、客户服务中心、生产制造中心（涵盖智能停车场系统、机械制造、道闸、注塑、电子研发、不锈钢制管等八大生产车间）建星不是一个人的建星，建星是所有合作伙伴与用户的建星，我们肩负着崇高的使命与责任，建星人把崇高的责任贯穿于产品的研发与生产，利用严苛的标准制造出高品质的产品，成就了建星品牌的良好口碑，我们的使命是让经销商销售高品质的产品，为消费者提供满意的产品体验。以精良的制造技术和产业

规模为基石，建星人务实求远，精益求精，不仅将伸缩门制造工艺做到精工，更具有破旧立新的创新精神和进取热情，倡导“文化设计”新理念，为客户设计有思想的“文化门”。

建星人以关怀客户为己任，在全国推行“门道解决方案服务商”的新概念，为建星用户带来高质量的售前、售中、售后服务。“科技、创新、文化、服务”构成全国各地建星人的行为坐标，一群拥有共同价值观念的建星人，以“金牌服务”为核心价值，专注于用户的门道服务，与全球客户一起持续发展、迈向未来。

“创新”让建星成为安防行业的潮流风向标，“高品质”让建星收获各方的赞美与信赖，品牌知名度名扬四海，至今，建星已获得“伸缩门十大品牌”“道闸十大品牌”“电动平移门十大品牌”“广东省守合同重信用企业”等十几项荣誉，并且拥有多项外观与产品专利。立足新起点、开启新征程！在“建星人”共同努力下，我们将与广大客户及消费者一道共创未来，让我们将更多的精彩呈献给明天，铸造一个更灿烂的辉煌！





1996~2005 破土·新生，从零到一

在改革开放的浪潮中，建星以“守护第一道出入口安全为屏障”的初心诞生，初创团队以简陋厂房为起点，生产出一款外观经典、结构科学的不锈钢伸缩门，填补了本土不锈钢伸缩门领域的空白。

十年间，我们突破技术壁垒，实现了不锈钢、铝合金闸门生产线建成投产，产品原材料的自控能力，服务超500家制造企业，用可靠的品质赢得了众多客户的一致好评和信赖。

打开市场

在广东全面打开拉闸门市场。



扩大经营规模

1999年，建星人审时度势，扩大经营规模，再次创造了神话，创造了后来广为流行的“前店后厂”商业模式，被后来者纷纷效仿。



调整产品结构

为了更好地抢占市场份额，三位创始人经过了4年创业经验的累积和对市场的相关分析，意识到调整产品结构、延伸产品线的重要性，果断地将电动伸缩门调整为主要产品，加快新品研发力度和推向市场的速度，收到了很好的效果，此举奠定了建星门业的跨越式发展。



铝合金项目建成投产

一旦踏上了发展之路，企业规模和实力就不断地扩大。2003年，在电动伸缩门产品推向市场获得成功，这一年，建星不锈钢、铝合金项目纷纷建成投产，成为当时国内伸缩门配套生产能力和规模实力雄厚的企业之一。



二期厂房投入使用

厂房第二期工程完工，并投入使用。



1996年

建星成立

创业初期，尽管资金与资源有限，但大家坚持着共同的信念，任劳任怨，身兼数职，共同奋斗，体现出了建星人艰苦拼搏，志存高远的思想。



1997年

出版专业图册

在广东市场出版一份款式齐全，分类完整的图册，成为行业方向标。



1998年

1999年

2000年

划分行业杂志

在行业划分出专业产品的市场信息杂志《门窗大全》。



2001年

2002年

全新工厂落成

2002年，是二次创业的开始，因为发展的需要，建星的生产规模不能满足市场的需求，公司将厂房搬到了佛山市江湾二路，并正式改名为“远星闸门厂”，新厂房面积约2000平方米，比创业初期时扩大了10倍，员工数量达40人。简单的数字，却证明了建星所取得的辉煌成就。



2003年

2004年

制定行业标准

2004年，三位创始人再次创造性地提出了“市场细分策略”，全新电脑芯片集成全无轨控制系统研发成功，并配套到伸缩门的使用当中，当时使用的红菱机电这个品牌，就是公司销售策略上细分出来的一个系列产品。



2005年



2006~2015 跨越·生长，从制造到智造

公司进入了快速发展阶段，从传统制造到科技智造，我们以匠心为骨、智能为翼，打造兼具美学与功能的伸缩门解决方案。

在智能化浪潮的涌动下，我们率先引进了德国伺服电机技术，推出了国内首款全自动红外感应门体，建立了全天候的监测中心，服务响应时效缩短至2小时，“AI星管家”服务体系成为行业标杆。

提前突破销售总量 研发出新产品

提前突破“五年50万米”计划的总销售总量；

研发出行业独特产品段滑门宙斯盾系列。



成功召开 2009 年度 经销商大会

2009年，三位创始人创造性地提出中国门道解决方案的经营管理理念，从单纯的卖门转向为客户解决门庭方案，更加地科学与先进，成为中国门业发展的先驱者。



同行十五年载 展翅飞翔

金建星公司迎来了2011年“同行十五载、展翅飞翔”成立十五周年暨2011年全国经销商年会；优秀经销商、员工畅游东南亚。



召开经销商大会 支持体育事业

召开2013年全国经销商大会；全国优秀经销商新马泰风情游；

支持体育事业，赞助2013搏击王者（佛山）争霸赛



聚力闯新路 革新创共赢

2015年“聚力创新路，革新创共赢”全国经销商年会；全国营销精英欧洲游。



2006年

正式改名 并通过国际体系认证

2006年，10000多平方米的新工厂建立，正式改名为“佛山市金建星机电设备有限公司”，并且顺利；

通过了ISO9001:2000国际质量管理体系认证，新增15款新品。



2007年

成功召开经销商大会 为四川大地震捐款

2008年，首次召开经销商大会，“五年50万米”的目标写入了公司的战略规划；

同时，公司三位创始人不忘记回报社会，在5·12汶川地震中，捐款数目达到67万元。



2010年

激情建星腾飞 2010

2010年新建成投入使用的办公大楼，总面积达28500平方米，集办公，休闲，娱乐，园林式体验为一体，设有会议舞台，员工健身房，楼顶还开辟出菜地，供员工们自己去种植。



2011年

群策群力 共创共赢

来自全国的300多名优秀经销商代表来到总公司，与公司领导员工聚首一堂，共同回顾建星极具里程碑意义的2011年，展望充满机遇和挑战的2012年。金建星全体员工热情列队迎接来自全国各地的经销商。



2013年

凝心聚力 锐意革新

2014年“凝心聚力，锐意革新”全国经销商年会；全国优秀经销商越南风情游；公司内部改革取得重大成果。



2015年



2016~2025 超越·新生，定义新未来

面对工业 4.0 浪潮，我们率先开启智能化转型，推出物联网智能门控系统，实现远程监控、故障预判和能耗管理一体化。

整合人脸识别、远程操控、能耗管理功能，实现从硬件制造商向智慧场景服务商转型，联合地产企业单位，构建“社区安全生态链”，覆盖超 10 万套智能门控终端。

建星是一家 相亲相爱建星人

2017 年“天下建星是一家，相亲相爱一家人”经销商年会顺利召开；全国经销商菲律宾豪华游；佛山市金建星机电设备有限公司正式更名为“佛山市金建星智能科技有限公司”。



目标同向·共创辉煌

2019 年佛山市金建星智能科技有限公司，秉承以社会责任为己任，积极组织参加献血活动，得到了社会的认可；并成功举办（目标同向，共创辉煌）年会，组织柬埔寨豪华游。



合力共生，蓄势迸发

建星群英会-西安站：广东金建星在西安展会为大家隆重展现十几款新研发产品，其中包括伸缩门，人行通道闸，车牌识别系统道闸，工业段滑门等几大系列产品，时尚新颖的外观设计，强大的智能化功能，吸引诸多参展人员围观。



细节定成败 品质铸品牌

23 年成立佛山市南海区新生产基地，配套设施完善，交通便利金国建星产品的配送更快速便捷。



聚力闯新路 革新创共赢

作为中国伸缩门行业的领军企业，我们即将在 2026 年启用的新智慧园区，不仅是生产基地的升级，更是产业智能化转型的重要里程碑。



2016 年

风雨同舟 20 载 信心再创新未来

2016 年“风雨同舟 20 载，信心再创新未来”经销商会；全国营销精英韩国豪华游。



2017 年

同心共享·智领 18

2018 年“同心共享 智领 18”全国建星人年会在佛山总部圆满举行，来自全国 300 多个城市的建星人代表齐聚佛山，共襄盛举！全国营销精英俄罗斯豪华游。



2019 年

初心不忘·逐梦前行

忆往昔峥嵘岁月，我们豪情满怀；展明日宏伟蓝图，建星人更当勇立潮头，以“目标同向共创辉煌”为新起点而不懈努力。创造梦想、实现梦想、超越梦想，不忘初心，为建星的明天继续努力！



2021 年

同心·聚力 一起向未来

2022 年 4 月 28 日，建星智能全国建星家人网络峰会盛大开播，二十七年，同舟共济，“同心·聚力·一起向未来！”总结过往、启航未来！



2023 年

凝心聚力 锐意革新

24 年成立华铁事业部与华铁集体正式建立合作伙伴关系，为全国智慧铁路的建设添砖加瓦。

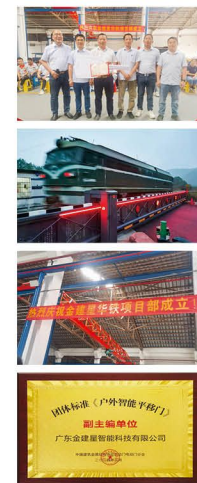

2025 年

300⁺

余家战略合作伙伴数

10000⁺

以万计的建星产品用户



构筑成完善的销售网络和服务体系

Build A Perfect Sales Network And Service System

我们布局产品研发中心、全国营销中心、客户服务中心、生产制造中心，打破了市场垄断，快速雄踞国内市场！

在全国推行“门道解决方案服务商”的新概念，深化产业链、价值链、管理链、经营链，构建建星的品牌体系，打造具有竞争力的整体门企，铸造优质品牌！



我们就在您身边！

人脸识别终端系统

人脸考勤门禁一体机

Facial recognition terminal system
Facial attendance and access control all-in-one machine

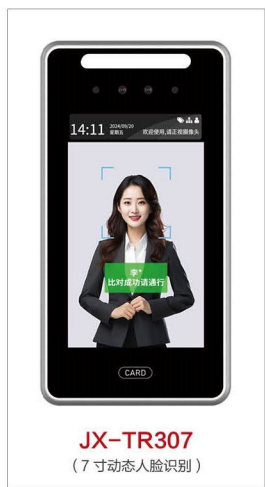

多种款式，不同安装方式
Multiple styles, different installation methods

**更具人性化，
满足多样化需求**

多人识别 | 人脸考勤 | 专业门禁 | 全金属外壳 | 户外防雨

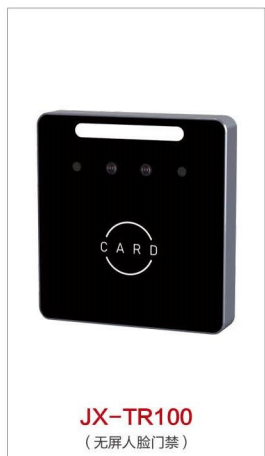

产品特点 Product features

- ◎操作系统: Linux 操作系统
- ◎处理器: 双核处理器 +1G 内存 +8G
- ◎存储容量: 支持 5 万超大名单人脸比对库及 10 万条识别记录
- ◎显示屏: 8 英寸高清触摸屏
- ◎摄像头: 200 万宽动态、活体双摄、抗强逆光
- ◎识别准确率: >99.7%
- ◎识别速度: ≤ 0.2s/ 人
- ◎接口外设: IO、WG26、WG34、RJ45、USB、门磁、开门
- ◎工作电压: DC12V2A
- ◎工作环境: 室内/外工作、IP55-10℃至 55℃、<90% RH
- ◎通讯方式: 有线
- ◎安装方式: 壁挂式 / 闸机式 / 立柱
- ◎外观尺寸: 263(长)*135(宽)*(厚)120mm(不含支架)



JX-S105 速通闸



扫二维码，看产品介绍

| 产品规格 Product specifications | |
|-----------------------------|---------------------------|
| 外形尺寸 | 1400*120*980*1.5mm |
| 最大通道宽度 | 600-900mm |
| 工作电压 | AC220 ± 10% / 50 ± 10% HZ |
| 驱动电机 | 直流无刷电机 |
| 相对湿度 | ≤ 90% 不凝露 |
| 温度 | -20℃ ~ 50℃ |
| 通行速度 | 35 人 / 分 |

JX-G69 摆闸

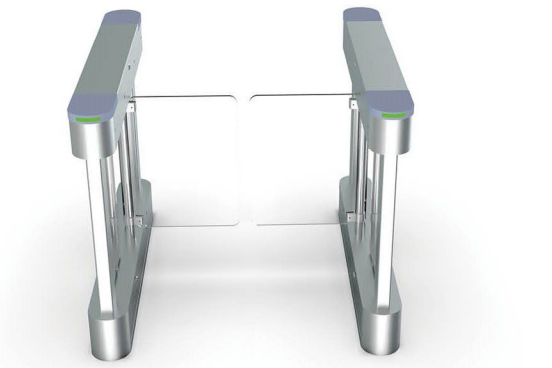

G69 产品规格 Product specifications



| | |
|---------|-----------------------------|
| 机箱尺寸 | 1200*150*990mm(长*宽*高) |
| 最大通道宽度 | 550-1200mm |
| 工作电压 | 220VAC ± 10%/15%, 50HZ ± 4% |
| 驱动电机 | 直流无刷电机 DC24V |
| 工作环境 | -25℃ ~ +75℃ |
| 通行速度 | 20-35 人 / 分钟 |
| 平均无故障次数 | 350 万次 |

JX-G71 摆闸

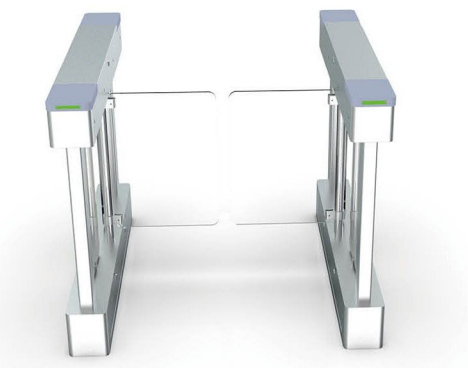

G71 产品规格 Product specifications

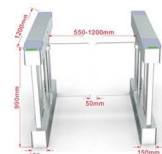

| | |
|---------|-----------------------------|
| 机箱尺寸 | 1200*150*990mm(长*宽*高) |
| 最大通道宽度 | 550-1200mm |
| 工作电压 | 220VAC ± 10%/15%, 50HZ ± 4% |
| 驱动电机 | 直流无刷电机 DC24V |
| 工作环境 | -25℃ ~ +75℃ |
| 通行速度 | 20-35 人 / 分钟 |
| 平均无故障次数 | 350 万次 |

JX-T106 摆闸



JX-ST103 速通闸



三辊闸 JX-T105
机箱尺寸: 1200*280*980mm

产品特点: 带缓冲功能, 双向读卡窗、方向指示、防回转、断电复位、手动上杆, 304 不锈钢顶部 ≥ 1.3 侧面 ≥ 1.0。



宽闸 JX-T104
机箱尺寸: 1200*300*980mm

产品特点: 双向读卡窗、双向通道指示、方向指示, 红外感应开或关, 红外防夹功能, 断电自动打开, 上电自动复位, 挡板为有机玻璃, 厚度为 20MM, 304 不锈钢顶部 ≥ 1.3 侧面 ≥ 1.0。



摆闸 JX-T108
机箱尺寸: 1200*280*980mm

产品特点: 双向读卡窗, 方向指示板, 红外感应开/关, 机械防夹功能, 非法闯入报警, 断电自动打开, 上电自动复位, 304 不锈钢顶部 ≥ 1.3 侧面 ≥ 1.0



立柱摆闸 JX-LZ203
机箱尺寸: 240*180*1020mm
通道宽度: 550-1200mm

产品特点: 品牌高端直流无刷电机、SUS304 不锈钢机箱 1.2mm 立式防撞数字机芯; 品牌电源; 精美指示灯; 采用数字定位, 精准开门定位; 遇阻反弹 / 停止, 防夹保护; 亚克力 / 不锈钢视窗; 高硬度纸箱包装。



速通闸 JX-ST101
机箱尺寸: 1500*120*1015mm
通道宽度: 550-1000mm

产品特点: 整机一米五长、直流无刷系列、SUS304 不锈钢机箱 1.2mm 数字机芯。
防撞视窗: 霍尔数字定位, 遇阻返回, 开模机芯; 亚克力视窗。



速通闸 JX-ST102
机箱尺寸: 1500*120*1015mm
通道宽度: 550-1000mm

产品特点: 整机一米五长、直流无刷系列、SUS304 不锈钢机箱 1.2mm 数字机芯。
防撞视窗: 霍尔数字定位, 遇阻返回, 开模机芯; 亚克力视窗。

<星停车> 无人值守停车场收费平台

<Star Parking>Unmanned Parking Lot Toll Platform

可实现云化、无人化和集中化管理，降低管理运营成本，杜绝逃费。

- 特点 -

- 【全物联协同】：车道端的设备从车牌识别相机到道闸全面物联网化，可实现远程运维；
- 【前端智能决策】：跟车/倒车/滞留等异常事件看得见管得住；断网、断云突发应急有保障，保障车场不失序，收益不受损。

- 价值 -

- 【降本】：远程运维，减少上门维保的频率和投入的时间、人力、差旅等各种成本；
- 【止损】：跟车逃费能追缴、断网断云不断收；
- 【增收】：坐席服务和卡卷包助力数字运营增收；

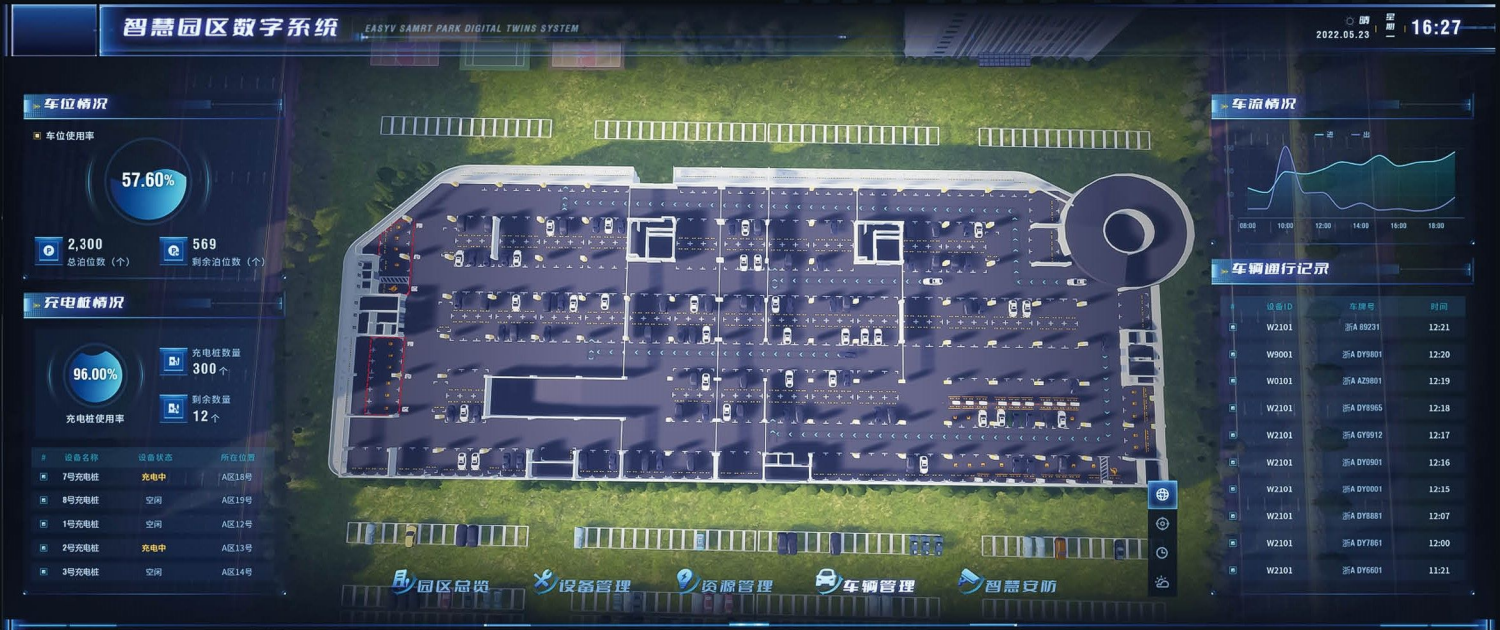

全新升级数字智慧车场

Newly upgraded digital smart car park



- 【云端服务免部署】
- 【设备一键远程运维】
- 【车道服务形式灵活】
- 【多元化系统值守】
- 【系统在线集中运维】
- 【事件前端智能处理防逃费】

- 【漏缴订单多渠道追缴】
- 【集团化报表集中管理】
- 【断网和脱云系统不断收】
- 【多系统联动场景管理】

前端设备参与到场智能化，拥有强大的车道事件采集和处理能力，对入口倒车、出口返场、跟车、道闸不落杆等车道事件实时感知和管理，可联动场景相机进行抓拍取证，让事件看得见，管得住，管理更加全面。

车辆因倒车或跟车漏缴停车费，系统可创建追缴订单，对车辆进行追缴，支持入口、场内或出口合并订单追缴，以及微信公众号消息推进追缴等多种追缴渠道可选（需搭配智慧道闸控制器使用）。

INTELLIGENT ENTRANCE
AND EXIT MANAGEMENT SOLUTION
无人值守系统人性化管理

产品场景应用
JX220 直杆道闸 JX21 车牌识别



JX21 车牌识别

车牌识别产品规格 Product specifications

| 型号 | JX21A | 型号 | JX21B |
|------|----------------|------|----------------------|
| 机箱尺寸 | 282*175*1490mm | 机箱尺寸 | 282*145*1390(1600)mm |
| 显示屏 | LED 竖屏 | 显示屏 | LED 竖屏 |
| 摄像机 | 500W 像素 | 摄像机 | 500W 像素 |
| 可选颜色 | 玫瑰金、锤纹灰 | 可选颜色 | 玫瑰金、锤纹灰 |

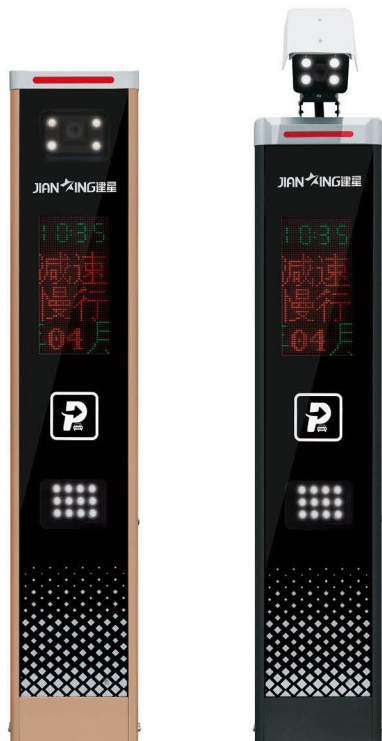

JX21 A 车牌识别 (玫瑰金)

JX21 B 车牌识别 (锤纹灰)

JX230 智能道闸

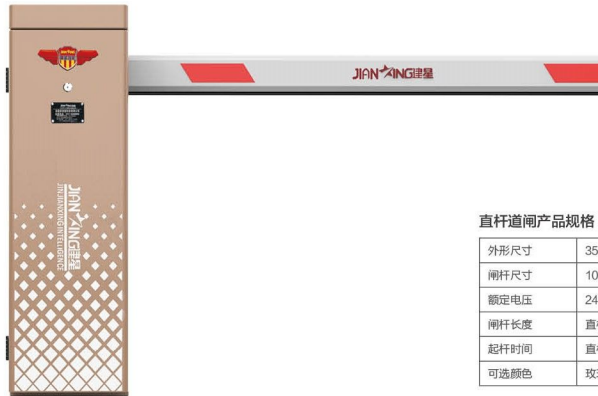

JX230 直杆道闸 (玫瑰金)

直杆道闸产品规格 Product specifications

| | |
|------|----------------------|
| 外形尺寸 | 350*275*1005mm |
| 闸杆尺寸 | 100*36*1.1mm |
| 额定电压 | 24V 直流 |
| 闸杆长度 | 直杆 2~6 米; 栅栏 2~4.5 米 |
| 起杆时间 | 直杆 3~6 秒; 栅栏 4~8 秒 |
| 可选颜色 | 玫瑰金、锤纹灰 |

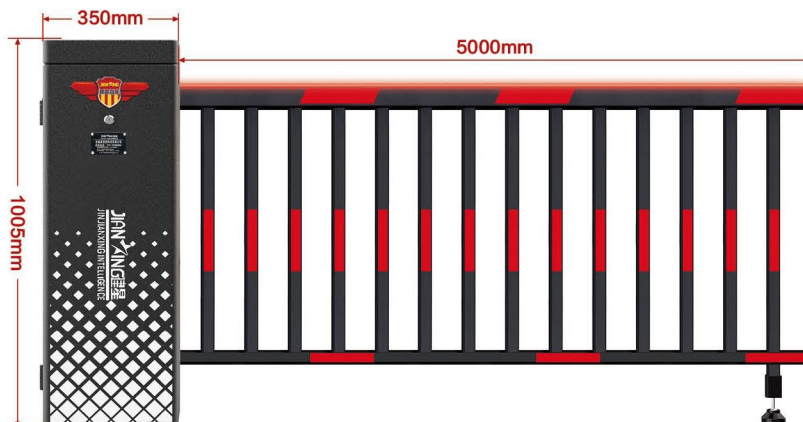

JX230 栅栏道闸 (锤纹灰)

INTELLIGENT ENTRANCE
AND EXIT MANAGEMENT SOLUTION

智能出入口管理解决方案

产品场景应用

JX220 栅栏道闸 JX30 车牌识别



JX30 车牌识别

外观优美 精致轻奢

采用优质铝合金结构, 18.5 寸高清液晶显示屏可播放高清图、视频、广告, 500W 像素高清摄像机。稳定可靠, 安装、维护、使用方便。

500W 高清车牌识别相机

摄像机可脱机识别车牌, 全天候识别。

车牌识别产品规格 Product specifications

| | |
|------|----------------|
| 型号 | JX30A |
| 机箱尺寸 | 328*175*1500mm |
| 显示屏 | 18.5 寸液晶 |
| 摄像机 | 500W 像素 |
| 可选颜色 | 玫瑰金、锤纹灰 |

| | |
|------|----------------------|
| 型号 | JX30B |
| 机箱尺寸 | 328*145*1390(1600)mm |
| 显示屏 | 18.5 寸液晶 |
| 摄像机 | 500W 像素 |
| 可选颜色 | 玫瑰金、锤纹灰 |

高清 LCD 屏广告运营
可自定义更改内容

支持无牌车、有牌车等多种鉴权方式于一体, 支持自定义广告画面播放, 为企业定制自身的宣传广告画面, 加强企业形象传播。

18.5 寸的 LCD 显示屏
18.5 inch LCD display



JX30 A 车牌识别
(锤纹灰)

JX30 B 车牌识别
(玫瑰金)

JX220 智能道闸



JX220 直杆道闸 (锤纹灰)

JX220 直杆道闸 (玫瑰金)

直杆道闸产品规格 Product specifications

| | |
|------|----------------------|
| 外形尺寸 | 350*275*1040mm |
| 闸杆尺寸 | 100*36*1.1mm |
| 闸杆长度 | 直杆 2-6 米; 摆杆 2-4.5 米 |
| 起杆时间 | 直杆 3-6 秒; 摆杆 4-8 秒 |
| 可选颜色 | 玫瑰金、锤纹灰 |



JX220 栅栏道闸 (锤纹灰)

JX220 栅栏道闸 (玫瑰金)



INTELLIGENT ENTRANCE
AND EXIT MANAGEMENT SOLUTION
智能出入口管理解决方案

产品场景应用
JX310 曲臂道闸 JX20 车牌识别

JX20 车牌识别

外观优美 简约大方

本产品集移动侦测、网络视频、车辆抓拍、车牌识别、智能控制、智能道闸于一体，配上LED竖屏，组成完整的停车场管理系统。既可以管理固定用户车辆，也可以实现临时车辆收费，系统结构简单，稳定可靠，安装、维护、使用方便。

适合各种场地或安装平台窄小的出入口车辆管理系统。

车牌识别产品规格 Product specifications

| | |
|------|----------------|
| 型号 | JX20 |
| 机箱尺寸 | 260*140*1430mm |
| 材质工艺 | 高强度碳钢，钣金喷涂 |
| 显示屏 | LED竖屏 |
| 摄像机 | 500W像素 |
| 可选颜色 | 玫瑰金、锤纹灰 |



JX20 车牌识别 (玫瑰金)



JX20 车牌识别 (锤纹灰)

JX310 直流变频道闸

变频道闸产品规格 Product specifications

| | |
|------|-------------------|
| 外形尺寸 | 350*275*1045mm |
| 闸杆尺寸 | 100*36*1.1mm |
| 闸杆长度 | 直杆 2-6米；栅栏 2-4.5米 |
| 起杆时间 | 直杆 3-6秒；栅栏杆 4-8秒 |
| 可选颜色 | 玫瑰金、锤纹灰、黄色 |



JX310 直杆道闸
(玫瑰金)



JX310 曲臂道闸
(黄色)



JX310 单层栏栅道闸
(锤纹灰)

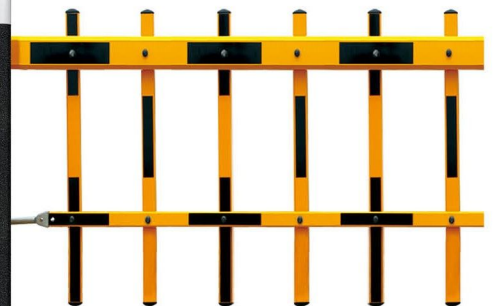



INTELLIGENT ENTRANCE
AND EXIT MANAGEMENT SOLUTION
智能出入口管理解决方案

产品场景应用 JX38 车牌识别一体机

JX38 车牌识别一体机

产品特点 Product Features

- 道闸与车牌识别系统完美组合：将智能控制系统及电动机构完美结合，打造出车牌识别系统的智能一体机；
- 500 万像素摄像机：采用 500 万像素高清摄像系统，智能的高清图像处理软件，保证了产品的稳定性；
- 独立软件：强大后台管理，支持灵活费率设置、多种收费折扣、停车预约、黑名单管理；
- 直流无刷电机：采用先进的 24V 直流无刷机芯及控制系统，灵活、平稳、快速；
- 防水机箱：采用防水设计和抗氧化喷涂处理，坚固耐用、不易褪色。

产品参数 Product Parameters

| | | | |
|------|------------------|------|------------|
| 外形尺寸 | 380*250*1450(mm) | 环境温度 | -35℃ ~ 60℃ |
| 额定电压 | AC220 ± 10%V50Hz | 闸杆长度 | 3-6 米 (可选) |
| 额定功率 | 140W | 起杆时间 | 4-8 秒 |



扫二维码，看产品介绍



JX38 智能一体机

JX37 车牌识别一体机



JX37 车牌识别一体机 (玫瑰金)

产品参数 Product Parameters

| | | | |
|------|----------------|------|-----------|
| 外形尺寸 | 280*160*1400mm | 摄像头 | 500 万高清像素 |
| 显示屏 | LED 竖屏 | 可选颜色 | 玫瑰金、锤纹灰 |



JX37 车牌识别一体机 (锤纹灰)

广告道闸 JX390A

机箱高度: 1.33 米 /1.5 米
机箱颜色: 锤纹灰

一站式出入口解决方案

推荐场景: 各类工业园区, 工厂大门, 政企事业单位大门



JX390 空降门

外观新颖 豪华尊贵

门排部分采用可收缩栅栏结构, 开门到位后, 门排竖管部分全部隐藏于面梁中, 关门过程门排舒展大方, 关门后门排错落有致, 大气稳重。

产品特点 Product features

- 精彩亮丽: 机箱中融入出厂的广告元素, 亮丽独特;
- 超强闸杆: 中置设计, 不分左右, 使用拖式杆把, 强而有力;
- 超强动力: 200W 功率, 多级变速, 使闸杆运动平稳;
- 变频技术: 采用变频系统, 双重限位, 确保闸门运行安全;
- 合杆设计: 闸杆在升起时能自动合拢到一起, 减少风阻。

390 广告道闸 产品示意图 Product schematic diagram

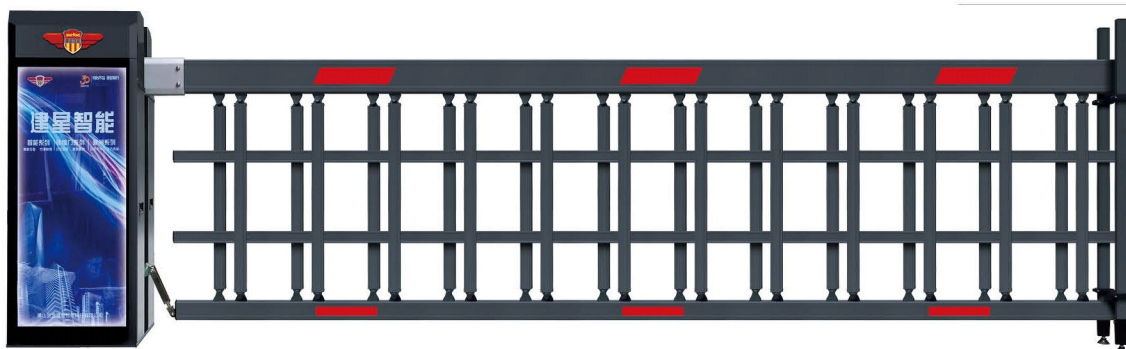
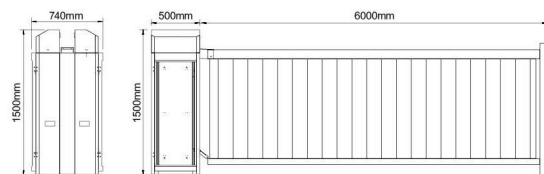

JX390B 空降门 (锤纹灰)

产品规格 Product specifications

| | |
|--------|-------------------------------|
| 型号 | JX390 广告道闸 |
| 机箱尺寸 | 500*740*1500mm |
| 广告灯箱尺寸 | 400*1050mm |
| 单个叶片尺寸 | 1000*91mm |
| 可选颜色 | 锤纹灰 |
| 型号 | JX390 空降门 |
| 机箱尺寸 | 500*740*1500mm/500*740*1330mm |
| 广告灯箱尺寸 | 400*1050mm/400*920mm |
| 可选颜色 | 锤纹灰 |

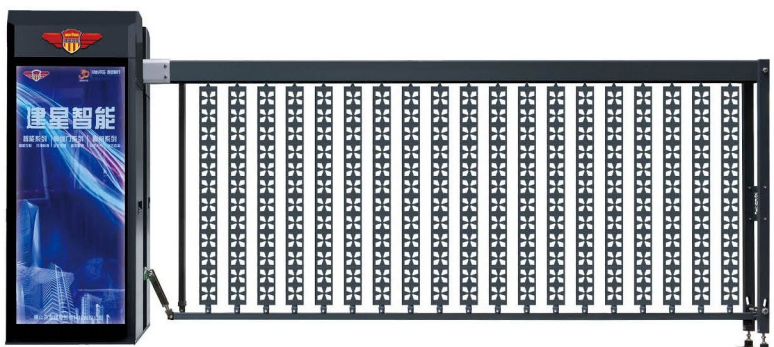

JX390D 空降门 (锤纹灰)



JX390C 空降门 (锤纹灰)

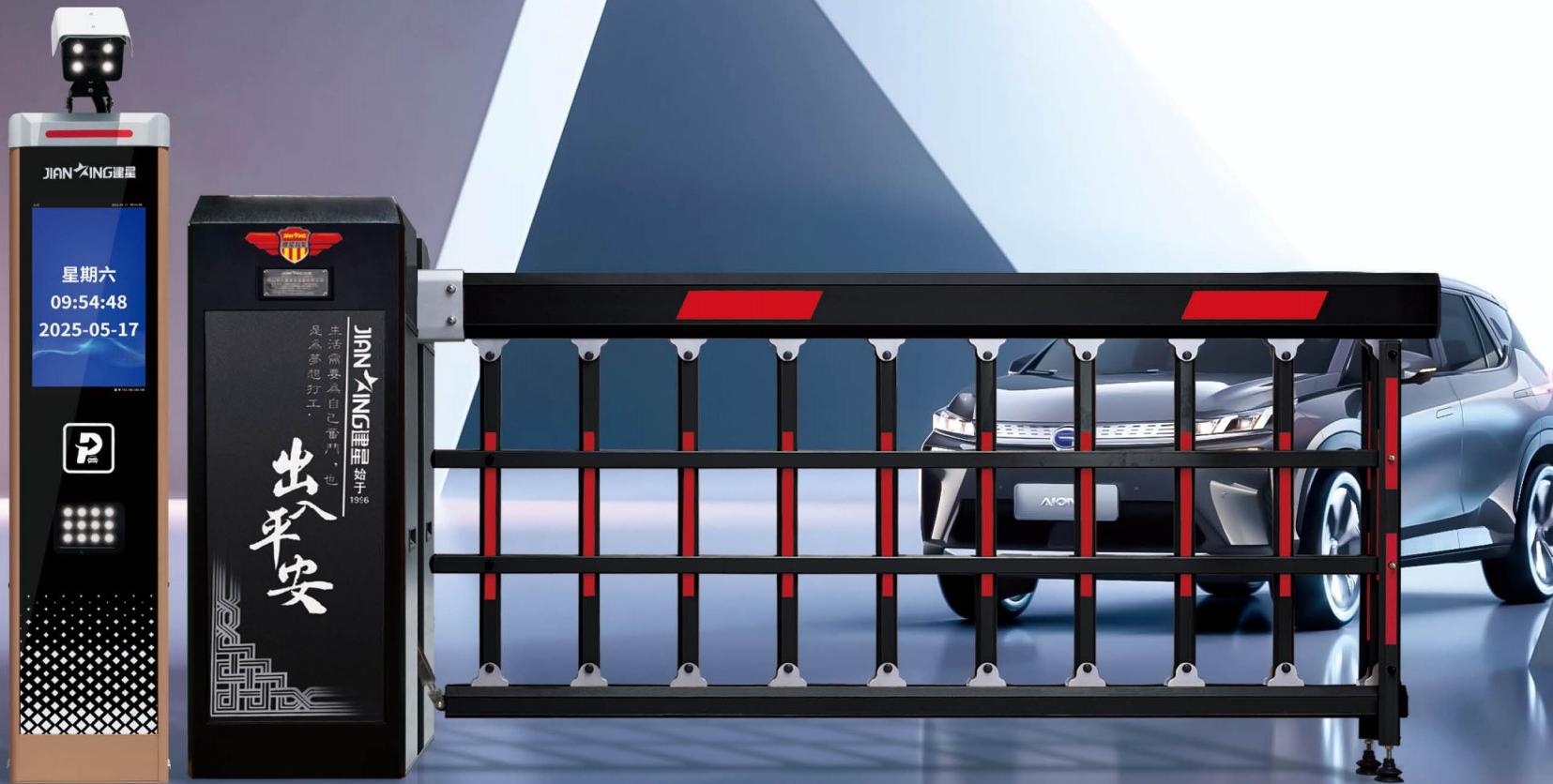

空降门 JX390C

机箱高度：1330mm
机箱颜色：锤纹灰

一站式出入口解决方案 推荐场景：各类工业园区，工厂大门，政企事业单位大门

JX200 空降门

外观新颖 豪华尊贵

门排部分采用可收缩栅栏结构，开门到位后，门排竖管部分全部隐藏在面梁中，关门过程门排舒展大方，关门后门排错落有致，大气稳重。

产品特点 Product features

- 精彩亮丽：机箱中融入出厂的广告元素，亮丽独特；
- 超强闸杆：中置设计，不分左右，使用抱式杆把，强而有力；
- 超强劲力：200W 功率，多级变速，使闸杆运动平稳；
- 变频技术：采用变频系统，双重限位，确保闸门运行安全；
- 合杆设计：闸杆在升起时能自动合拢到一起，减少风阻。

产品规格 Product specifications

| | |
|-------|----------------|
| 型号 | JX200 |
| 箱体尺寸 | 480*460*1500mm |
| 主杆尺寸 | 170*71mm |
| 直流电机 | 200W 直流无刷电机 |
| 栏栅杆长度 | 1-6 米 |



扫二维码，看产品介绍



79G 波雷达

智能雷达芯片，抗干扰性强，防碰行人或车辆
安装简易，检测区域可灵活设置

光感控制灯箱，白天不亮黑夜亮
栏栅杆带反光片，夜晚灯照反光提示

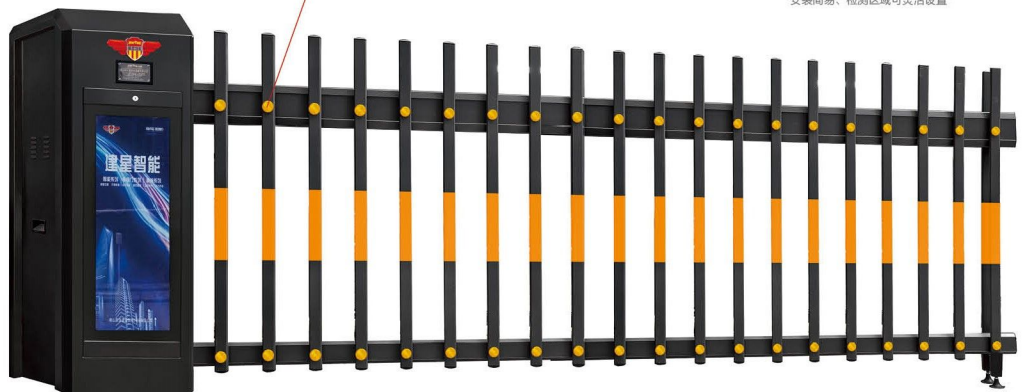

JX200B 空降门 (锤纹灰)

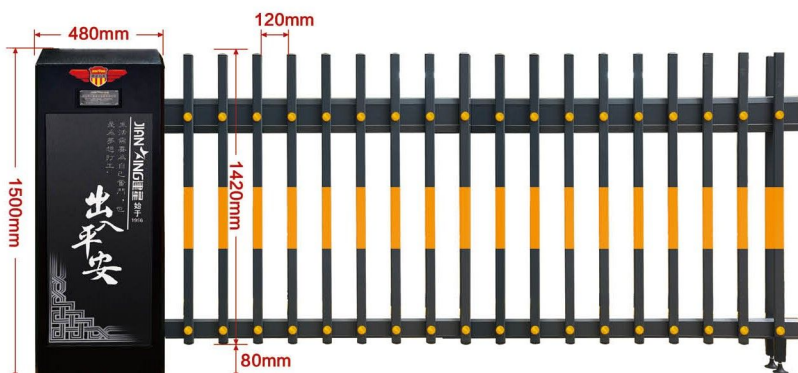

JX200A 空降门 (锤纹灰)



JX390E 空降门 (锤纹灰)



广告道闸 JX380A

机箱高度：1200mm
机箱颜色：锤纹灰

一站式出入口解决方案 推荐场景：各类工业园区，工厂大门，政企单位大门

JX100 空降门

产品特点 Product features

- 超大闸杆：优质型材设计，截面尺寸达 170*71mm，箱体宽度为 480*480mm，总高度为 1400mm，外观线条硬朗，气势磅礴；
- 双齿轮传动：双拉簧顶杆，使闸杆起落平稳有力无明显晃动；
- 方向灵活：闸杆居中安装设计，不分左右，安装方便；
- 直流无刷电机：运行起落杆平稳，动力强劲。

产品规格 Product specifications

| | |
|------|----------------|
| 型号 | JX100 |
| 箱体尺寸 | 480*480*1400mm |
| 闸杆尺寸 | 170*71mm |
| 额定电压 | 直流变频 36V 250W |
| 可选颜色 | 锤纹灰、黄色 |

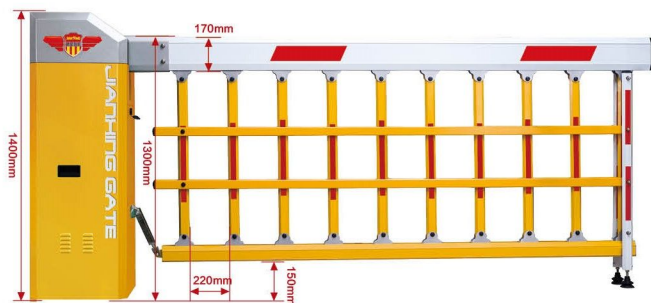

JX100 栅栏空降门 (黄色)



JX100 栅栏空降门 (锤纹灰)

JX380A 广告道闸

产品规格 Product specifications

| | | | |
|------|----------------|------|----------------|
| 型号 | JX380B | 型号 | JX380C |
| 箱体尺寸 | 355*460*1200mm | 箱体尺寸 | 355*460*1200mm |
| 主杆尺寸 | 80*44mm | 主杆尺寸 | 120*100mm |
| 额定电压 | 24V 140W | 额定电压 | 24V 140W |
| 可选颜色 | 锤纹灰 | 可选颜色 | 锤纹灰 |

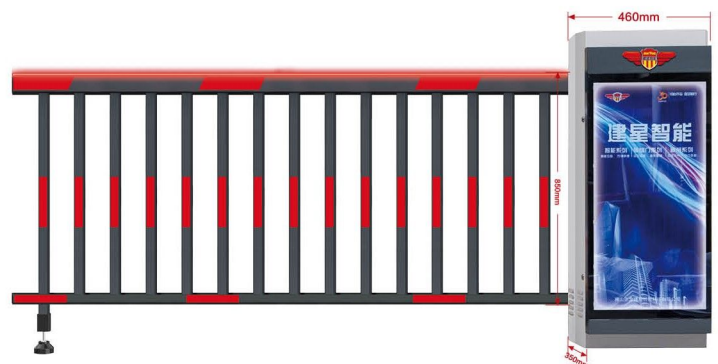

JX380B 栅栏道闸 (锤纹灰)

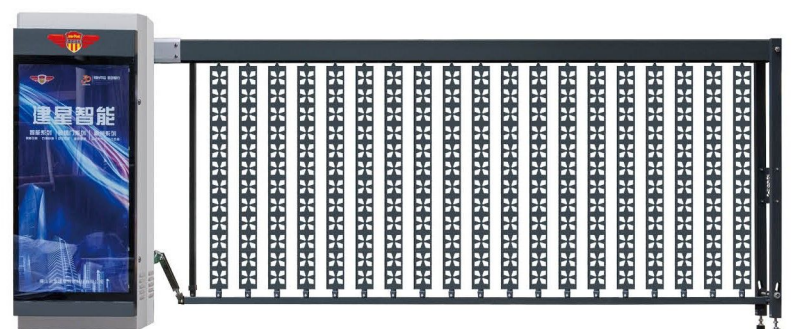

JX380C 栅栏道闸 (锤纹灰)

INTELLIGENT ENTRANCE
AND EXIT MANAGEMENT SOLUTION
智能出入口管理解决方案

产品场景应用

RZ009 工业道闸 JX20 车牌识别



WS16/JX15 智能车牌识别

一体化设计 精致轻奢

本产品集移动侦测、网络视频、车辆抓拍、车牌识别、智能控制、智能道闸于一体，配上中文显示屏，组成完整的停车场管理系统。既可以管理固定用户车辆，也可以实现临时车辆收费，系统结构简单，稳定可靠，安装、维护、使用方便。外观新颖，外型俊朗大气，适合各种场地或安装平台窄小的出入口车辆管理系统。

产品规格 Product specifications

| | | |
|------|--------------------|--------------------------|
| 型号 | WS16 | JX15 |
| 机箱尺寸 | 310*265*1480mm | 245*125*1600mm (含摄像头和底座) |
| 摄像头 | 无 | 360°160°100mm |
| 显示屏 | LCD 液晶屏，可装高清 LED 屏 | LED 竖屏 |
| 摄像头 | 500 万高清像素 | 500 万高清像素 |
| 可选颜色 | 锤纹灰 | 玫瑰金、锤纹灰 |



WS16(锤纹灰+玫瑰金)

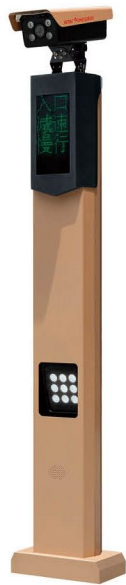

JX15(玫瑰金/锤纹灰)

RZ009 工业道闸

产品特点 Product features

- 精彩亮丽：机箱中融入出厂的广告元素，亮丽独特，采用氟碳喷涂技术做表面处理；
- 超强闸杆：采用防砸，不分左右，使用抱式杆把，强而有力；
- 超强动力：直流无刷电机，运行平稳；
- 工业级设计：机械采用工业级设计，把机械系统和控制系统独立分开，保证安全。



产品规格 Product specifications

| | |
|------|--------------------|
| 机箱尺寸 | 420*350*1100mm |
| 杆尺寸 | 100°36°1.1mm |
| 电压 | 24V |
| 转速 | 2500 转 |
| 开闸速度 | 直杆 3-6 秒，栅栏杆 4-8 秒 |
| 可选颜色 | 玫瑰金、锤纹灰 |



新型带灯光八角杆，上部带灯带外壳防水，下部安装防撞条，安全放心。灯光颜色可选，静态、跑马灯状态多种模式，夜晚使用更加突出，靓丽。安全系数提高，避免夜间看不到杆的情况。



RZ009 直杆道闸 - 豪华型
(玫瑰金)



RZ009 单层栅栏 - 标准型
(锤纹灰)

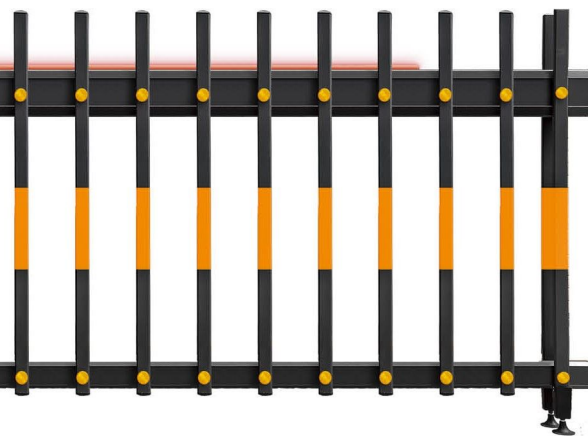

出入口防暴力冲撞解决方案 有效阻止车辆非法入侵

Solution for preventing violent collisions at entrances and exits
Effectively prevent illegal vehicle intrusion



全自动液压升降柱 JX-SJ01



产品规格 Product specifications

| | |
|------|----------------------|
| 柱体直径 | 219mm |
| 柱体高度 | 600mm |
| 柱体厚度 | 6mm |
| 柱体材质 | 304 不锈钢 |
| 升降速度 | 2S-4S |
| 预埋规格 | 335mm*335mm*1105mm |
| 防水等级 | IP68 |
| 工作温度 | -35℃~75℃ |
| 法兰规格 | 法兰直径 335mm*厚度 6mm |
| 供电电压 | 220V |
| 功率 | 350W |
| 警示标识 | 超高亮度反光膜、LED 灯 |
| 应急功能 | 配 EPS 应急电源及一键下降 |
| 控制方式 | 控制箱 / 无线遥控 |
| 扩展功能 | 车牌识别 / 消防报警 / 门禁系统联动 |
| 导柱数量 | 3 根 |

全自动液压升降柱 JX-SJ02



产品性能特点 Product Performance Characteristics

- 载重 8 吨的车辆撞击后，能正常使用；
- 承受 100 吨的车辆通过后，能正常使用；
- 结构坚固耐用，承载负荷大，动作平稳，噪声低；
- 智能控制系统，系统运行性能稳定可靠，便于集成；
- 升降柱与道闸等其他设备进行联动控制，也可以与其他控制设备组合，实现自动控制；
- 在停电的情况下或出现故障时，如升降柱处于升起状态需要下降时，可以通过手动操作将升起的柱子回落到与地水平位置，让车辆通行；
- 采用 3M 钻石级反光膜，反光率可达 85% 以上；
- 采用国际领先的低压液压驱动技术，整个系统安全性高，可靠稳定；
- 遥控装置：通过无线遥控的方式，可在控制器周围 30 米左右范围内。（根据现场的无线电通讯环境而定），活动遥控路障柱的升降。

固定式防撞柱



精致设计 品质生活

固定式立柱主要与智能全自动升降柱、半自动升降柱配套使用，也可用于高级别的防暴区域的道路隔离等场景使用。

智能液压固定式立柱参数

| 级 别 | 民用级 | 军用级 | 反恐级 |
|------|-----------------------------------|--|-----------------------------|
| 柱体材质 | 304 不锈钢 | 304 不锈钢 | 304 不锈钢 |
| 柱体厚度 | 6mm ± 0.5mm | 8mm ± 0.5mm | 10-15mm ± 0.5mm |
| 柱体直径 | 168/219/275/325mm ± 1mm | 168/219/275/325mm ± 1mm | 219/275/325mm ± 1mm |
| 表面处理 | 抛光，拉丝 | 精抛，拉丝 | 精抛，拉丝 |
| 应用场景 | 小区、步行街、公园、风景区、机关单位、消防通道、广场、停车场等区域 | 军区、监狱、海关、边检、机场、高铁、码头、使馆、学校、医院、金融机构、机关单位等区域 | 检查站、核电站、金库、石油化工、航空航天、国家重要机关 |

半自动液压升降柱



产品规格 Product specifications

| | |
|------|-------------------|
| 柱体直径 | 219mm |
| 柱体高度 | 600mm |
| 柱体厚度 | 6mm |
| 柱体材质 | 304 不锈钢 |
| 预埋规格 | 335mm*335mm*756mm |
| 防水等级 | IP68 |
| 工作温度 | -35℃~75℃ |
| 法兰规格 | 法兰直径 335mm*厚度 6mm |
| 警示标识 | 超高亮度反光膜、LED 灯 |
| 导柱数量 | 3 根 |

使用方法



旗杆——党政机关 / 企业单位

FLAGPOLE - PARTY AND GOVERNMENT ORGANS/ENTERPRISE UNITS



旗杆参数及技术资料

FLAGPOLE PARAMETERS AND TECHNICAL DATA

电动旗杆简介

建星电动旗杆采用国际先进的微电脑控制技术能对旗杆升旗、降旗的时间进行准确有效的控制并具有广播联动功能。可以将多根旗杆联网，实现群升、群降、群停，同步度可达到0.1秒。

具有如下特点

通过电机及相关电器装置，用按钮或遥控器即可控制旗杆的升降。该电动装置能满足对旗杆较大范围(10-30米)的要求，具有自动学习功能。控制器外形美观，操作界面简洁，使用方便。旗绳采用特制的不锈钢绳，放在旗杆内部，经久耐用。电机体积小，噪音低，安全安装在旗杆内部。

电动旗杆上自动奏乐及扩音装置，使电动旗杆在升旗的同时奏响国歌，更显示出升旗时的庄重气氛，加上扩音装置后，则可在旗台上进行升旗后的报告或训话(适用于政府机关、学校、星级酒店、中外合资企业等)。

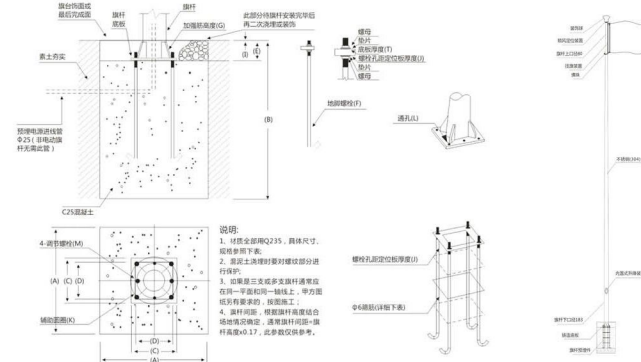

加强筋参数表

| 序号 | 旗杆高度(H) | 加强筋高度(G) | 数量 |
|----|---------|----------|-----|
| 1 | 6<H<9 | 100 | 4块 |
| 2 | 9<H<13 | 120 | 4块 |
| 3 | 13<H<17 | 150 | 8块 |
| 4 | 17<H<20 | 180 | 8块 |
| 5 | 20<H<25 | 180 | 8块 |
| 6 | 25<H<28 | 270 | 12块 |
| 7 | 28<H<30 | 270 | 12块 |
| 8 | 30<H<31 | 270 | 12块 |

注：25米以下和特殊要求由设计院设计。

旗杆基础预埋参数表

| 序号 | 旗杆高度(H) | 预埋基础混凝土尺寸(A×A×B) | 预埋螺栓(每根)长度(L) | 预埋螺栓间距(C×C×D) | 旗杆中心距(G×G) | 预埋螺栓间距(E) | 预埋螺栓规格(F) | 预埋螺栓间距(H) | 备注 |
|----|---------|------------------|---------------|---------------|------------|-----------|-----------|-----------|----|
| 1 | 6<H<9 | 800×800×800 | 200×200 | Φ 282.84 | 4-Φ 28 | 4-M12 | Φ 6x12 | | |
| 2 | 9<H<13 | 1000×1000×1000 | 4-M20×800 | 4-Φ 28 | Φ 367.7 | 4-M16 | Φ 6x12 | | |
| 3 | 13<H<17 | 1200×1200×1200 | 4-M24×1000 | 4-Φ 28 | Φ 466.69 | 4-M16 | Φ 6x12 | | |
| 4 | 17<H<20 | 1200×1200×1600 | 4-M24×1200 | 4-Φ 28 | Φ 466.69 | 4-M16 | Φ 6x12 | | |
| 5 | 20<H<25 | 1200×1200×1800 | 4-M27×1400 | 4-Φ 28 | Φ 565.69 | 4-M16 | Φ 6x12 | | |
| 6 | 25<H<28 | 1500×1500×2000 | 8-M33×1800 | 5-Φ 28 | Φ 600.00 | 4-M20 | Φ 6x12 | | |
| 7 | 28<H<30 | 1500×1500×2000 | 8-M33×1800 | 5-Φ 28 | Φ 707.11 | 4-M20 | Φ 6x12 | | |
| 8 | 30<H<31 | 1500×1500×2000 | 8-M33×1800 | 5-Φ 28 | Φ 848.53 | 4-M20 | Φ 6x12 | | |

旗杆参数表

FLAGPOLE SPECIFICATION

1000:10 上口径 φ80

| 序号 | 型号 | 高度 H | 上口径 φ1 | 下口径 φ2 | 材质 | 壁厚 | 顺风速直径 φd | 升旗电机功率 | 底座尺寸 | 抗风强度 |
|--------|----------|------|---------------|---------------|----------|-----------|------------------------|-------------|------------|---------------|
| Serial | Model | H | Upper caliber | Lower caliber | Material | Thickness | Downwind Ball Diameter | Motor power | Base size | Wind strength |
| 1 | JXQG/80 | 8m | 80 | 160 | 304 | 2.5 | 180 | 150W | 260X260X12 | 12 |
| 2 | JXQG/90 | 9m | 80 | 170 | 304 | 2.5 | 180 | 150W | 320X320X14 | 12 |
| 3 | JXQG/100 | 10m | 80 | 180 | 304 | 2.5 | 180 | 150W | 320X320X14 | 12 |
| 4 | JXQG/110 | 11m | 80 | 190 | 304 | 2.5 | 200 | 150W | 320X320X14 | 12 |
| 5 | JXQG/120 | 12m | 80 | 200 | 304 | 2.5 | 200 | 150W | 320X320X14 | 12 |
| 6 | JXQG/130 | 13m | 80 | 210 | 304 | 3.0 | 200 | 150W | 400X400X18 | 12 |
| 7 | JXQG/140 | 14m | 80 | 220 | 304 | 3.0 | 230 | 180W | 400X400X18 | 12 |
| 8 | JXQG/150 | 15m | 80 | 230 | 304 | 3.0 | 230 | 180W | 400X400X18 | 12 |
| 9 | JXQG/160 | 16m | 80 | 240 | 304 | 3.0 | 250 | 180W | 400X400X18 | 12 |
| 10 | JXQG/170 | 17m | 80 | 250 | 304 | 3.0 | 250 | 180W | 400X400X22 | 12 |
| 11 | JXQG/180 | 18m | 80 | 260 | 304 | 3.0 | 250 | 700W | 400X400X22 | 12 |
| 12 | JXQG/190 | 19m | 80 | 270 | 304 | 3.0 | 250 | 700W | 400X400X22 | 12 |
| 13 | JXQG/200 | 20m | 80 | 280 | 304 | 3.0 | 250 | 700W | 500X500X24 | 12 |
| 14 | JXQG/210 | 21m | 80 | 290 | 304 | 3.0 | 250 | 700W | 500X500X24 | 12 |
| 15 | JXQG/220 | 22m | 80 | 300 | 304 | 3.0 | 250 | 700W | 500X500X24 | 12 |
| 16 | JXQG/230 | 23m | 80 | 310 | 304 | 4.0 | 250 | 700W | 500X500X24 | 12 |
| 17 | JXQG/240 | 24m | 80 | 320 | 304 | 4.0 | 250 | 1000W | 500X500X24 | 12 |
| 18 | JXQG/250 | 25m | 80 | 330 | 304 | 4.0 | 250 | 1000W | 500X500X28 | 12 |
| 19 | JXQG/260 | 26m | 80 | 340 | 304 | 4.0 | 250 | 1000W | 500X500X28 | 12 |
| 20 | JXQG/270 | 27m | 80 | 350 | 304 | 4.0 | 250 | 1000W | 500X500X28 | 12 |
| 21 | JXQG/280 | 28m | 80 | 360 | 304 | 4.0 | 250 | 1000W | 600X600X30 | 12 |
| 22 | JXQG/290 | 29m | 80 | 370 | 304 | 5.0 | 250 | 1000W | 600X600X30 | 12 |
| 23 | JXQG/300 | 30m | 80 | 380 | 304 | 5.0 | 250 | 1000W | 700X700X32 | 12 |

1000:8 上口径 φ80

| 序号 | 型号 | 高度 H | 上口径 φ1 | 下口径 φ2 | 材质 | 壁厚 | 顺风速直径 φd | 升旗电机功率 | 底座尺寸 | 抗风强度 |
|--------|----------|------|---------------|---------------|----------|-----------|------------------------|-------------|------------|---------------|
| Serial | Model | H | Upper caliber | Lower caliber | Material | Thickness | Downwind Ball Diameter | Motor power | Base size | Wind strength |
| 1 | JXQG/80 | 8m | 80 | 144 | 304 | 2.5 | 180 | 150W | 260X260X12 | 12 |
| 2 | JXQG/90 | 9m | 80 | 152 | 304 | 2.5 | 180 | 150W | 320X320X14 | 12 |
| 3 | JXQG/100 | 10m | 80 | 160 | 304 | 2.5 | 180 | 150W | 320X320X14 | 12 |
| 4 | JXQG/110 | 11m | 80 | 168 | 304 | 2.5 | 200 | 150W | 320X320X14 | 12 |
| 5 | JXQG/120 | 12m | 80 | 176 | 304 | 2.5 | 200 | 150W | 320X320X14 | 12 |
| 6 | JXQG/130 | 13m | 80 | 184 | 304 | 3.0 | 200 | 150W | 400X400X18 | 12 |
| 7 | JXQG/140 | 14m | 80 | 192 | 304 | 3.0 | 230 | 180W | 400X400X18 | 12 |
| 8 | JXQG/150 | 15m | 80 | 200 | 304 | 3.0 | 230 | 180W | 400X400X18 | 12 |
| 9 | JXQG/160 | 16m | 80 | 208 | 304 | 3.0 | 250 | 180W | 400X400X18 | 12 |
| 10 | JXQG/170 | 17m | 80 | 216 | 304 | 3.0 | 250 | 180W | 400X400X22 | 12 |
| 11 | JXQG/180 | 18m | 80 | 224 | 304 | 3.0 | 250 | 700W | 400X400X22 | 12 |
| 12 | JXQG/190 | 19m | 80 | 232 | 304 | 3.0 | 250 | 700W | 400X400X22 | 12 |
| 13 | JXQG/200 | 20m | 80 | 240 | 304 | 3.0 | 250 | 700W | 500X500X24 | 12 |
| 14 | JXQG/210 | 21m | 80 | 248 | 304 | 3.0 | 250 | 700W | 500X500X24 | 12 |
| 15 | JXQG/220 | 22m | 80 | 256 | 304 | 3.0 | 250 | 700W | 500X500X24 | 12 |
| 16 | JXQG/230 | 23m | 80 | 264 | 304 | 4.0 | 250 | 700W | 500X500X24 | 12 |
| 17 | JXQG/240 | 24m | 80 | 272 | 304 | 4.0 | 250 | 1000W | 500X500X24 | 12 |
| 18 | JXQG/250 | 25m | 80 | 280 | 304 | 4.0 | 250 | 1000W | 500X500X28 | 12 |
| 19 | JXQG/260 | 26m | 80 | 288 | 304 | 4.0 | 250 | 1000W | 500X500X28 | 12 |
| 20 | JXQG/270 | 27m | 80 | 296 | 304 | 4.0 | 250 | 1000W | 500X500X28 | 12 |
| 21 | JXQG/280 | 28m | 80 | 304 | 304 | 4.0 | 250 | 1000W | 600X600X30 | 12 |
| 22 | JXQG/290 | 29m | 80 | 312 | 304 | 5.0 | 250 | 1000W | 600X600X30 | 12 |
| 23 | JXQG/300 | 30m | 80 | 320 | 304 | 5.0 | 250 | 1000W | 700X700X32 | 12 |



智慧校园方案 SMART CAMPUS SOLUTION

智慧校园出入口整体解决方案是一款专为学校设计的智能化管理系统。该方案整合了人脸识别、车牌识别、访客管理、门禁控制等多项功能，确保校园出入的安全与便捷。系统支持多种设备对接，如闸机、门禁、人脸识别等，为校园管理提供全方位支持。

产品用途：该方案适用于各类学校，特别是高校和大型中学。它不仅能够提升校园安全水平，防止外来人员非法入内，还能提高门禁管理效率，为师生提供更加便捷的出入体验。同时，方案还能实时记录人员进出数据，便于校方进行管理分析和追溯。

产品优势：智慧校园出入口整体解决方案具有高度的集成性和可扩展性，能够满足不同学校的个性化需求。其智能化管理功能可大幅提高管理效率，减少人工操作，降低管理成本。此外，方案采用先进的技术手段，确保了数据的准确性和安全性。



智慧车辆系统

- 内部车辆管理
- 远程车辆管理
- 临时车辆管理
- 特殊车辆管理



实名制管理系统

- 进出刷脸实名认证
- 一人一闸防尾随
- 后台同步信息推送到家长手机

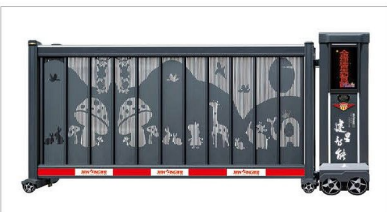

智能段滑门

- 作为智慧安防体系的物理防线，集成于校园周界、教学楼通道等关键区域，实现通行权限与异常行为双重管控。



智能升降柱系统

- 智能升降柱系统特殊情况下5秒内升起升降柱，确保所有车辆都不能进出学校。



宙斯盾 888-B6

定制款（深灰） 标准高度：机头1.65M
工业门系列 门排1.60M

一站式出入口解决方案

推荐场景：各类工业园区，工厂大门，政企单位大门

简约大方 温馨雅致

学校段滑门不仅是一种设施，更是安全与便捷的代名词。它们能够智能伸缩和平移，与门禁系统、监控系统无缝对接，形成一套完善的安全防护体系，确保家长接送孩子和居民日常出入的便捷与安心。

※ 个性化定制：提供从尺寸、材质到颜色、功能的个性化定制服务，满足不同客户的需求，增添独特魅力。





宙斯盾 888-B1

简约风 (深灰) 工业门系列
标准高度: 机头 1.65M
门排 1.60M

一站式出入口解决方案

推荐场景: 各类工业园区, 工厂大门, 政企单位大门



简约大方 朴实耐用

- ※ 全彩显示屏, 内容可自定义;
- ※ 随心更改内容配太阳能夜光灯;
- ※ 可以定制灯箱;
- ※ 全新配色款式, 灰金 (金色可定制颜色);
- ※ 四轮机头, 独一无二, 全新铸铝车轮;
- ※ 内部采用半封闭式设计, 让内部显得高端大气。

智能段滑门系列 · 安全出入引领未来

INTELLIGENT SLIDING DOOR SERIES · SAFE ACCESS LEADS THE FUTURE

宙斯盾 888-B2 简约风
工业门系列
标准高度: 机头 1.65M 门排 1.60M 颜色: 深灰

宙斯盾 888-B1 简约风
工业门系列
标准高度: 机头 1.65M 门排 1.60M 颜色: 电泳银



宙斯盾 888-B 系列 技术参数汇总 PARAMETERS



| 名称 Name | 门排规格 (单位 mm) Gate row sizes (mm) | | | | | | | |
|---------|----------------------------------|------|-----|-----|---------|-----|-----|----|
| | H | H1 | H2 | W | W1 (机头) | W2 | W3 | W4 |
| 888B 系列 | 1650 | 1600 | 135 | 680 | 830 | 110 | 440 | 95 |

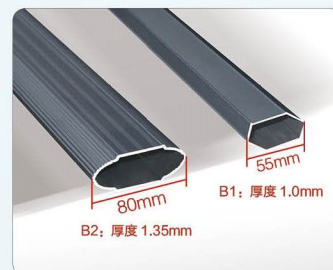
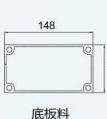
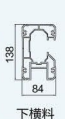
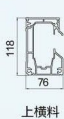
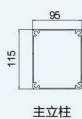

宙斯盾 888-B2 简约风

主立柱、横梁、花料采用高强度合金铝材, 超强加厚材料制作, 每个细节尽力做到完美, 外观简洁, 内在设计完美。



宙斯盾 888-B12 定制款 工业门系列
标准高度：机头 1.65M 门排 1.60M
一站式出入口解决方案 推荐场景：各类工业园区，工厂大门，政企单位大门

彩色 LED 显示屏

彩色 LED 显示屏，让您的信息传递更加生动、有趣！采用自发光技术，常规亮度可达 5000cd/m² 以上，支持阳光直射环境下清晰显示，尤其适合户外广告、体育场馆等场景。



智能段滑门系列 · 多种款式可供参选

INTELLIGENT SLIDING DOOR SERIES · MULTIPLE STYLES AVAILABLE FOR SELECTION

宙斯盾 888-B7 铸铝款 工业门系列
标准高度：机头 1.65M 门排 1.60M 颜色：深灰

宙斯盾 888-B3 简约风 工业门系列
标准高度：机头 1.65M 门排 1.60M 颜色：深灰



宙斯盾 888-B 系列 技术参数汇总 PARAMETERS

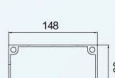

| 名称 Name | 门排规格 (单位 mm) Gate row sizes (mm) | | | | | | | |
|---------|----------------------------------|------|-----|-----|---------|-----|-----|----|
| | H | H1 | H2 | W | W1 (机头) | W2 | W3 | W4 |
| 888B 系列 | 1650 | 1600 | 135 | 680 | 830 | 110 | 440 | 95 |



可定制灯箱

提供超薄灯箱 (厚度 < 8cm) 或立体浮雕灯箱选项，支持企业 LOGO 投射、渐变光效等个性化效果，适配现代建筑美学需求。



宙斯盾 888-B11

中国风(深灰) 标准高度: 机头 1.65M
工业门系列 门排 1.60M

一站式出入口解决方案

推荐场景: 各类工业园区, 工厂大门, 政企单位大门

时尚简约 富有创意

新事物总会与众不同, 吸引着众人的青睐, 这是一款独具个性的作品, 富有创意的造型结构, 集现代简约风格的精髓, 无论从哪个角度欣赏, 都能透射出那一种赋予了时代特色的风采, 让它为您展现着新时代的个性。



梅兰竹菊 / 鸿福好运 · 新中式精雕工艺

MEILAN BAMBOO CHRYSANTHEMUM/HONGFU GOOD LUCK · NEW CHINESE FINE CARVING CRAFT

宙斯盾 888-B5A 中国风 工业门系列

标准高度: 机头 1.65M 门排 1.60M 颜色: 深灰

宙斯盾 888-B5B 中国风 工业门系列

标准高度: 机头 1.65M 门排 1.60M 颜色: 深灰



宙斯盾 888-B 系列 技术参数汇总 PARAMETERS



| 名称 Name | 门排规格 (单位 mm) Gate row sizes (mm) | | | | | | | |
|---------|----------------------------------|------|-----|-----|---------|-----|-----|----|
| | H | H1 | H2 | W | W1 (机头) | W2 | W3 | W4 |
| 888B 系列 | 1650 | 1600 | 135 | 680 | 830 | 110 | 440 | 95 |

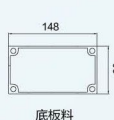
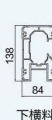
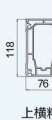
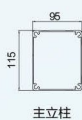

铝板图案可定制

铝板表面可采用氟碳喷涂, 支持浮雕、企业 LOGO 等复杂图案定制, 色彩附着力强且耐紫外线褪色。



宙斯盾 888-B10A

一站式出入口解决方案

定制款 (深灰) 标准高度: 机头 1.65M
工业门系列 门排 1.60M

推荐场景: 各类工业园区, 工厂大门, 政企单位大门

时尚潮流 追求个性 a

一款好门, 不仅能让您的心情变得愉快, 更能长期提升您的形象; 特殊的线面组合, 光滑的色泽, 引现代时尚潮流, 使人怦然心动, 感慨它那现代时尚之风, 展露您的个性。



封板精雕图案, 可根据客户需求定制

SEALED BOARD WITH FINELY CARVED PATTERNS, CUSTOMIZABLE ACCORDING TO CUSTOMER NEEDS

宙斯盾 888-B10A

定制款 工业门系列
标准高度: 机头 1.65M 门排 1.60M 颜色: 电泳银

宙斯盾 888-B10B

定制款 工业门系列
标准高度: 机头 1.65M 门排 1.60M 颜色: 深灰



宙斯盾 888-B 系列 技术参数汇总 PARAMETERS



| 名称 Name | 门排规格 (单位 mm) Gate row sizes (mm) | | | | | | | |
|---------|----------------------------------|------|-----|-----|---------|-----|-----|----|
| | H | H1 | H2 | W | W1 (机头) | W2 | W3 | W4 |
| 888B 系列 | 1650 | 1600 | 135 | 680 | 830 | 110 | 440 | 95 |

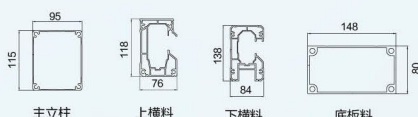

太阳能夜光灯

白天通过太阳能板蓄能, 夜间切换为锂电池供电, 配合智能光控模块实现 0-100% 亮度自动调节, 降低能耗 50% 以上。



宙斯盾 888-B10

定制款 (深灰) 标准高度: 机头 1.65M
工业门系列 门排 1.60M

一站式出入口解决方案

推荐场景: 各类工业园区, 工厂大门, 政企单位大门

勾勒细腻 雍容华贵

多样化个性化, 潮流自起, 惊世外观与气派、星级华贵与创意品质, 不断超越自然, 款款风流、举世瞩目, 高贵无需昂贵。



产品颜色多样参选, 色泽亮丽, 持久弥新

THE PRODUCT COMES IN A VARIETY OF COLORS, WITH BRIGHT HUES AND LONG-LASTING FRESHNESS

宙斯盾 888-B10B

定制款 工业门系列
标准高度: 机头 1.65M 门排 1.60M 颜色: 电泳银

宙斯盾 888-B10

定制款 工业门系列
标准高度: 机头 1.65M 门排 1.60M 颜色: 深灰



宙斯盾 888-B 系列 技术参数汇总

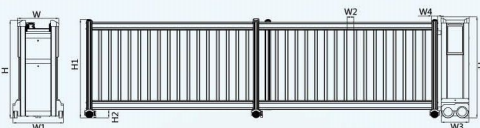

| 名称 Name | 门排规格 (单位 mm) Gate row sizes (mm) | | | | | | | |
|---------|----------------------------------|------|-----|-----|---------|-----|-----|----|
| | H | H1 | H2 | W | W1 (机头) | W2 | W3 | W4 |
| 888B 系列 | 1650 | 1600 | 135 | 680 | 830 | 110 | 440 | 95 |

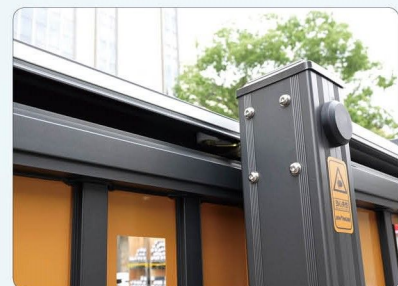
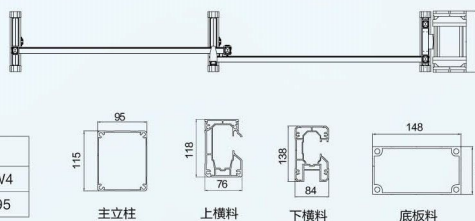

独家专利门排链接

门排链接处采用双层密封胶条, 防尘防水等级 IP65, -35℃至 70℃环境下润滑脂保持性能稳定。



宙斯盾 888-C1

简约风 (深灰) 工业门系列
标准高度: 机头 1.65M
门排 1.60M

一站式出入口解决方案

推荐场景: 各类工业园区, 工厂大门, 政企单位大门

简约大方 朴实耐用

- ※ 全彩双色显示屏可扫描下载 APP;
- ※ 随心更改内容配太阳能夜光灯;
- ※ 可以定制灯箱;

- ※ 全新配色款式, 灰金 (金色板可定制颜色);
- ※ 四轮机头, 独一无二, 全新铸铝星轮;
- ※ 内部采用半封闭式设计, 让内部显得高端大气。



多种型材规格, 多种竖杆款式, 任您参选

MULTIPLE PROFILE SPECIFICATIONS AND VERTICAL POLE STYLES AVAILABLE FOR YOUR SELECTION

宙斯盾 888-C2

简约风 工业门系列
标准高度: 机头 1.65M 门排 1.60M 颜色: 深灰

宙斯盾 888-C3

简约风 工业门系列
标准高度: 机头 1.65M 门排 1.60M 颜色: 深灰



宙斯盾 888-C 系列 技术参数汇总



| 名称 Name | 门排规格 (单位 mm) Gate row sizes (mm) | | | | | | | |
|---------|----------------------------------|------|-----|-----|---------|-----|-----|----|
| | H | H1 | H2 | W | W1 (机头) | W2 | W3 | W4 |
| 888C 系列 | 1650 | 1600 | 135 | 680 | 830 | 110 | 440 | 95 |

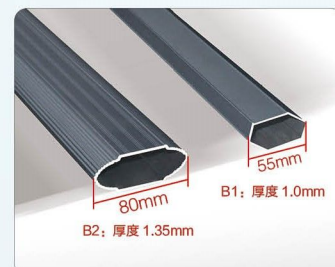
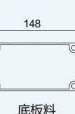
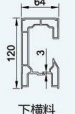
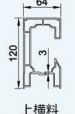
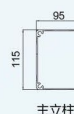

宙斯盾 888-C2 简约风

主立柱、横梁、花料采用高强度合金铝材, 超强加厚材料制作, 每个细节尽力做到完美, 外观简洁, 内在设计完美。



宙斯盾 888-C8

一站式出入口解决方案

铸铝款 (深灰) 工业门系列
标准高度: 机头 1.65M 门排 1.60M

推荐场景: 各类工业园区, 工厂大门, 政企单位大门

特殊要求 用心定制

轻奢铝艺, 私人定制工业门, 可以根据您的需求定制不同的图案, 为您的企业增添色彩。



产品花件造型独特, 简约时尚, 典雅精美

THE UNIQUE FLORAL DESIGN OF THE PRODUCT IS SIMPLE, FASHIONABLE, ELEGANT AND EXQUISITE

宙斯盾 888-C7

铸铝款 工业门系列
标准高度: 机头 1.65M 门排 1.60M 颜色: 深灰

宙斯盾 888-C10B

定制款 工业门系列
标准高度: 机头 1.65M 门排 1.60M 颜色: 深灰



宙斯盾 888-C 系列 技术参数汇总 PARAMETERS

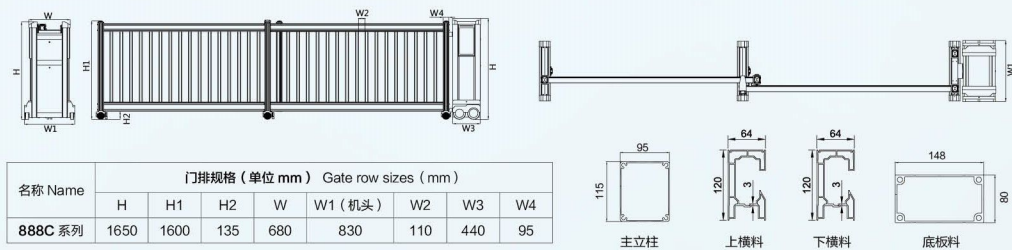

可定制灯箱

提供超薄灯箱 (厚度 < 8cm) 或立体浮雕灯箱选项, 支持企业 LOGO 投射、渐变光效等个性化效果, 适配现代建筑美学需求。



宙斯盾 888-C11

中国风（深灰）
工业门系列
标准高度：机头 1.65M
门排 1.60M
推荐场景：各类工业园区，工厂大门，政企单位大门

精雕细刻 气度非凡

轻奢铝艺，私人定制的工业门，可以根据您的需求定制不同的图案，为您的企业增添色彩。



一站式出入口解决方案

梅兰竹菊 / 鸿福好运 · 新中式精雕工艺

MEILAN BAMBOO CHRYSANTHEMUM/HONGFU GOOD LUCK · NEW CHINESE FINE CARVING CRAFT

宙斯盾 888-C5B

中国风 工业门系列
标准高度：机头 1.65M 门排 1.60M 颜色：深灰

宙斯盾 888-C5A

中国风 工业门系列
标准高度：机头 1.65M 门排 1.60M 颜色：深灰



宙斯盾 888-C 系列 技术参数汇总

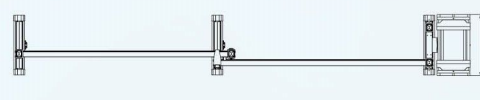

| 名称 Name | 门排规格 (单位 mm) Gate row sizes (mm) | | | | | | | |
|---------|----------------------------------|------|-----|-----|---------|-----|-----|----|
| | H | H1 | H2 | W | W1 (机头) | W2 | W3 | W4 |
| 888C 系列 | 1650 | 1600 | 135 | 680 | 830 | 110 | 440 | 95 |

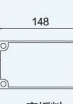
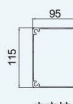

铝板图案可定制

铝板表面可采用氟碳喷涂、支持浮雕、企业 LOGO 等复杂图案定制，色彩附着力强且耐紫外线褪色。



宙斯盾 888-C10 定制款 (深灰) 工业门系列

一站式出入口解决方案

标准高度: 机头 1.65M
门排 1.60M

推荐场景: 各类工业园区, 工厂大门, 政企单位大门

特殊要求 用心定制

轻奢铝艺, 私人定制的工业门, 可以根据您的需求定制不同的图案。为您的企业增添色彩。



封板精雕图案, 可根据客户需求定制

SEALED BOARD WITH FINELY CARVED PATTERNS, CUSTOMIZABLE ACCORDING TO CUSTOMER NEEDS

宙斯盾 888-C10A 定制款 工业门系列

标准高度: 机头 1.65M 门排 1.60M 颜色: 深灰

宙斯盾 888-C10 定制款 工业门系列

标准高度: 机头 1.65M 门排 1.60M 颜色: 深灰



宙斯盾 888-C 系列 技术参数汇总 INCH/METERS



| 名称 Name | 门排规格 (单位 mm) Gate row sizes (mm) | | | | | | | |
|---------|----------------------------------|------|-----|-----|---------|-----|-----|----|
| | H | H1 | H2 | W | W1 (机头) | W2 | W3 | W4 |
| 888C 系列 | 1650 | 1600 | 135 | 680 | 830 | 110 | 440 | 95 |

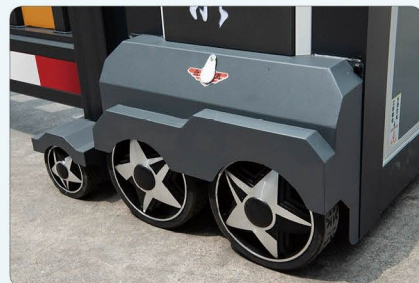
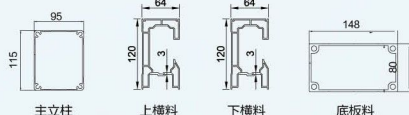

全新橡胶星形铸铝轮

四轮机头, 独一无二, 全新铸铝星轮。



宙斯盾 868-B1

简约款
工业门系列
标准高度：1.65M(深灰)
主要材料：高强度铝合金
推荐场景：各类工业园区，工厂大门，政企单位大门

一站式出入口解决方案

匠心诚厚 诸形工美

宙斯盾 868 系列重型段滑门，采用加厚的铝合金，一体化设计，门排双轮承托，经久耐用。共开发了铸铝、密封、百叶窗式等多个款式的闸门。



智能段滑门，高端大气颜值与实力并存

INTELLIGENT SLIDING DOOR, COMBINING HIGH-END AND STYLISH APPEARANCE WITH STRENGTH

宙斯盾 868-B8

复古款
工业门系列
标准高度：1.65M
颜色：深灰



宙斯盾 868 系列 技术参数汇总

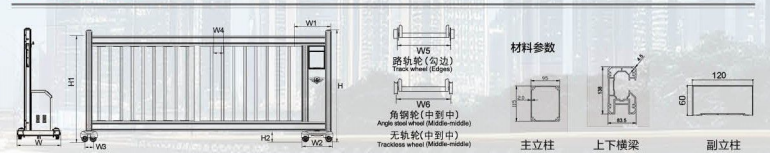

门排参数

| 名称 Name | 门排规格 (单位 mm) Gate row sizes (mm) | | | | | | | | | | | |
|---------|----------------------------------|------|-----|-----|-----|-----|-----|-----|-----|-----|-----|-----|
| | H | H1 | H2 | W | W | W | W1 | W2 | W3 | W4 | W5 | W6 |
| 868 系列 | 1650 | 1585 | 135 | 750 | 890 | 890 | 570 | 420 | 200 | 120 | 630 | 650 |

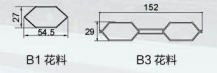

宙斯盾 868-B3

轻奢款
工业门系列
标准高度：1.65M
颜色：深灰



宙斯盾 868-B6

订制款
工业门系列
标准高度：1.65M
颜色：深灰



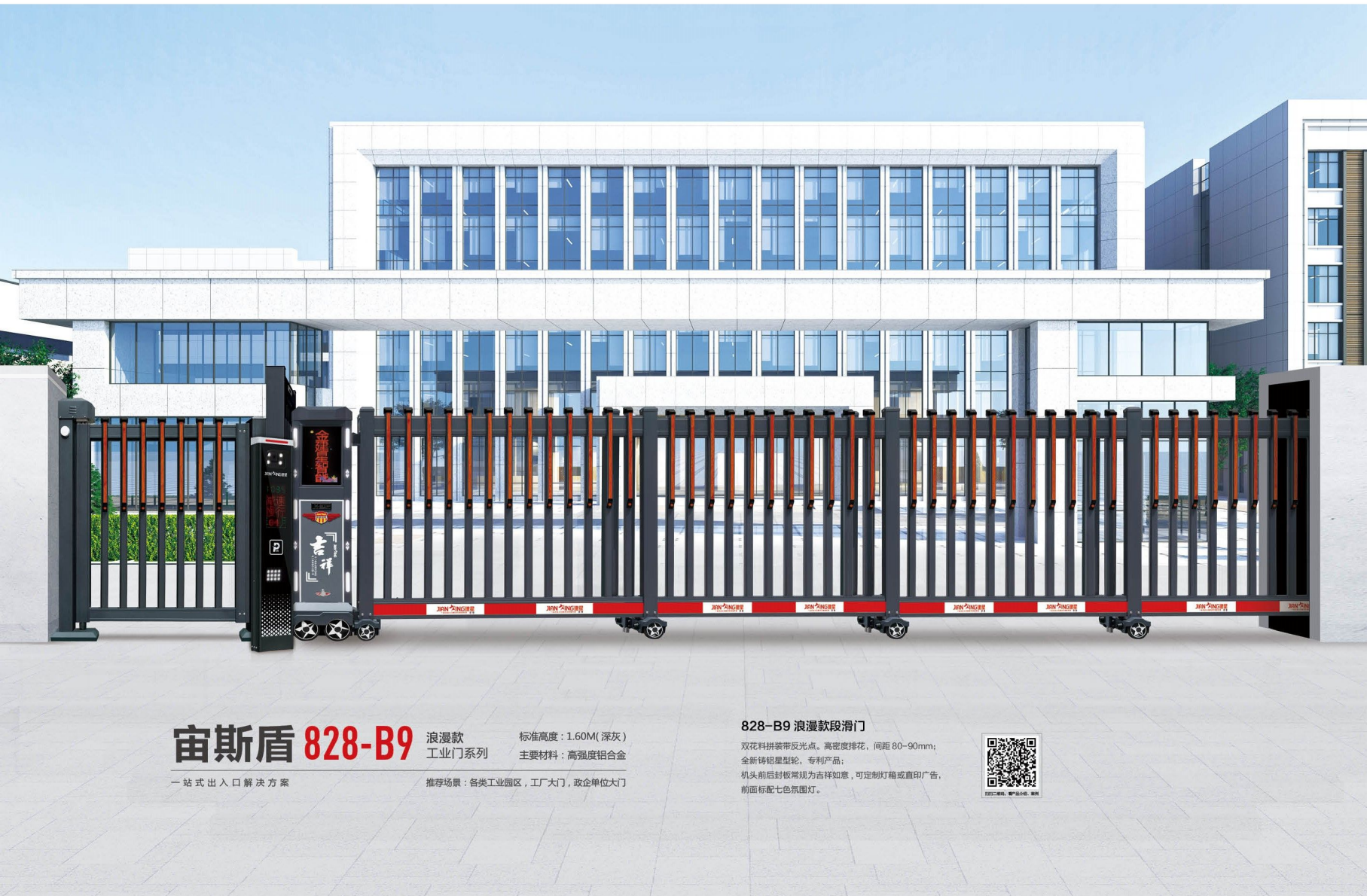

宙斯盾 828-B9

一站式出入口解决方案

浪漫款 工业门系列
标准高度：1.60M(深灰)
主要材料：高强度铝合金
推荐场景：各类工业园区，工厂大门，政企单位大门

828-B9 浪漫款段滑门

双花料拼装带反光点。高密度排花，间距 80-90mm；
全新铸铝星型轮，专利产品；
机头前后封板常规为吉祥如意，可定制灯箱或直印广告，
前面标配七色氛围灯。



加宽加厚设计，抗风抗撞，延长使用寿命

WIDENING AND THICKENING DESIGN, WIND AND COLLISION RESISTANCE, EXTENDING SERVICE LIFE



宙斯盾 828-B6 重型款 工业门系列

标准高度：1.60M 颜色：深灰

宙斯盾 828-B1 简约款 工业门系列

标准高度：1.60M 颜色：深灰

宙斯盾 828 系列 技术参数汇总

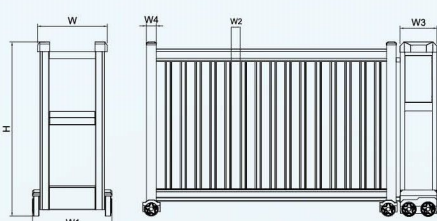

门排参数

| 名称 Name | 门排规格 (单位 mm) Gate row sizes (mm) | | | | | | | | |
|---------|----------------------------------|-----|-----|---------|-----|----|----|-----|----|
| | H | W | W1 | W2 | W3 | W4 | W5 | W6 | W7 |
| 828 系列 | 1600 | 574 | 650 | 110-150 | 320 | 90 | - | 585 | - |

标准高度 PARAMETER: **1.60M** 颜色配置 PARAMETER: 白色 WHITE 深灰 GRAY



新型防水导向卡

导向卡与工字钢轨道采用倒梯形卡接设计，配合底部抗风钩锁定，抗侧向拉力 $\geq 800N$ ，确保门体在暴雨中稳定运行。



宙斯盾 828-B5

网格款 标准高度：1.60M(深灰)
工业门系列 主要材料：高强度铝合金

一站式出入口解决方案

推荐场景：各类工业园区，工厂大门，政企单位大门

简约大方 朴实耐用

专为年轻的设计理念的一款产品，简约而不简单，拥有独特的气质，有内涵也有年轻的奔放。



智能红外感应装置防爬防撞功能

INTELLIGENT INFRARED SENSING DEVICE WITH ANTI CLIMBING AND ANTI-COLLISION FUNCTION

宙斯盾 828-B2 轻量型

工业门系列
标准高度：1.60M 颜色：深灰

宙斯盾 828-B3 定制款

工业门系列
标准高度：1.60M 颜色：深灰



宙斯盾 828 系列 技术参数汇总

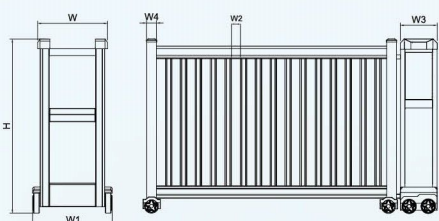

门排参数

| 名称 Name | 门排规格 (单位: mm) Gate row sizes (mm) | | | | | | | | | |
|---------|-----------------------------------|-----|-----|---------|-----|----|----|-----|----|----|
| | H | W | W1 | W2 | W3 | W4 | W5 | W6 | W7 | W8 |
| 828 系列 | 1600 | 574 | 650 | 110-150 | 320 | 90 | - | 585 | - | - |

标准高度 PARAMETERS: 1.60M 颜色配置 PARAMETERS: 深灰 DARK GRAY



简约大方 朴实耐用

- ※ 全彩双色显示屏可扫描下载 APP;
- ※ 随心更改内容配太阳能夜光灯;
- ※ 可以定制灯箱;
- ※ 全新配色款式，灰色(金色板可定制颜色);
- ※ 四轮机头，独一无二，全新铸铝星轮;
- ※ 内部采用半封闭式设计，让内部显得高端大气。



RAILWAY SUSPENSION DOOR

AEGIS 宙斯盾 - 铁路悬浮门

铁路悬浮门适用于各种需要高效通行和安全防护的场所，如工业园区、物流中心、机场等。其稳定性和安全性使其在这些场所中表现出色，显著提升了整体运营效率和管理水平。

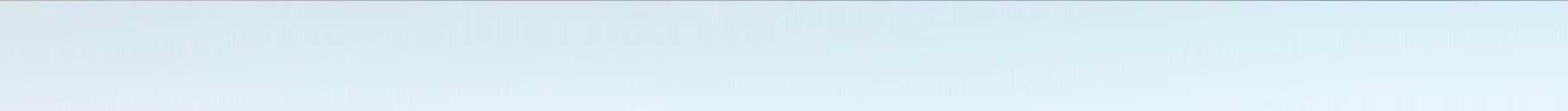

宙斯盾 858-B2 简约款
工业门系列
标准高度：1.68M 颜色：深灰

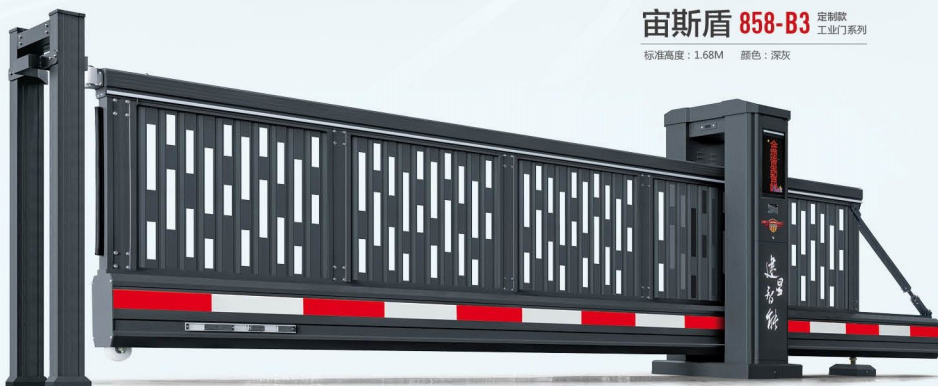

宙斯盾 858-B3 定制款
工业门系列
标准高度：1.68M 颜色：深灰

智能悬浮门 无轮无轨悬空运行 不受环境和地形影响

技术参数汇总

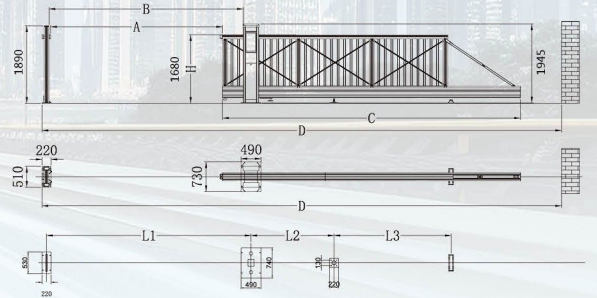

| 序号 | 实际行车通道净空 A (mm) | 门洞净空 B (mm) | 门体总长 C (mm) | 最小安装位 D (mm) | 前龙门架及主机箱宽度 L1 (mm) | 机轴与后轮间距 L2 (mm) | 后轮和托轮间距 L3 (mm) | 门体高度 H (mm) |
|----|-----------------|-------------|-------------|--------------|--------------------|-----------------|-----------------|-------------|
| 1 | 4000 | 4500 | 6750 | 12450 | 4750 | 1200 | | 1680 |
| 2 | 4500 | 5000 | 7500 | 13700 | 5250 | 1400 | | 1680 |
| 3 | 5000 | 5500 | 8250 | 14950 | 5750 | 1700 | | 1680 |
| 4 | 5500 | 6000 | 9000 | 16200 | 6250 | 1900 | | 1680 |
| 5 | 6000 | 6500 | 9750 | 17450 | 6750 | 2200 | | 1680 |
| 6 | 6500 | 7000 | 10500 | 18700 | 7250 | 2400 | 5000 | 1680 |
| 7 | 7000 | 7500 | 11250 | 19950 | 7750 | 2700 | 5000 | 1680 |
| 8 | 7500 | 8000 | 12000 | 21200 | 8250 | 2900 | 6000 | 1680 |
| 9 | 8000 | 8500 | 12750 | 22450 | 8750 | 3200 | 6000 | 1680 |
| 10 | 8500 | 9000 | 13500 | 23700 | 9250 | 3400 | 7000 | 1680 |
| 11 | 9000 | 9500 | 14250 | 24950 | 9750 | 3700 | 7000 | 1680 |
| 12 | 9500 | 10000 | 15000 | 26200 | 10250 | 3900 | 8000 | 1680 |
| 13 | 10000 | 10500 | 15750 | 27450 | 10750 | 4200 | 8000 | 1680 |
| 14 | 10500 | 11000 | 16500 | 28700 | 11250 | 4400 | 8000 | 1680 |
| 15 | 11000 | 11500 | 17250 | 29950 | 11750 | 4700 | 8000 | 1680 |
| 16 | 11500 | 12000 | 18000 | 31200 | 12250 | 4900 | 9000 | 1680 |
| 17 | 12000 | 12500 | 18750 | 32450 | 12750 | 5200 | 9000 | 1680 |
| 18 | 13000 | 13500 | 20250 | 34950 | 13750 | 5700 | 10000 | 1680 |
| 19 | 14000 | 14500 | 21750 | 37450 | 14750 | 6200 | 10000 | 1680 |
| 20 | 15000 | 15500 | 23250 | 39950 | 15750 | 6700 | 11000 | 1680 |
| 21 | 16000 | 16500 | 24750 | 42450 | 16750 | 7200 | 11000 | 1680 |
| 22 | 17000 | 17500 | 26250 | 44950 | 17750 | 7700 | 12000 | 1680 |
| 23 | 18000 | 18500 | 27750 | 47450 | 18750 | 8200 | 12000 | 1680 |

备注：1. 以上均为柱后安装规格参数，2. 其它特殊尺寸要求，可根据客户要求另行设计；3. 门洞净空 16 米门体前面需加减震支撑轮。

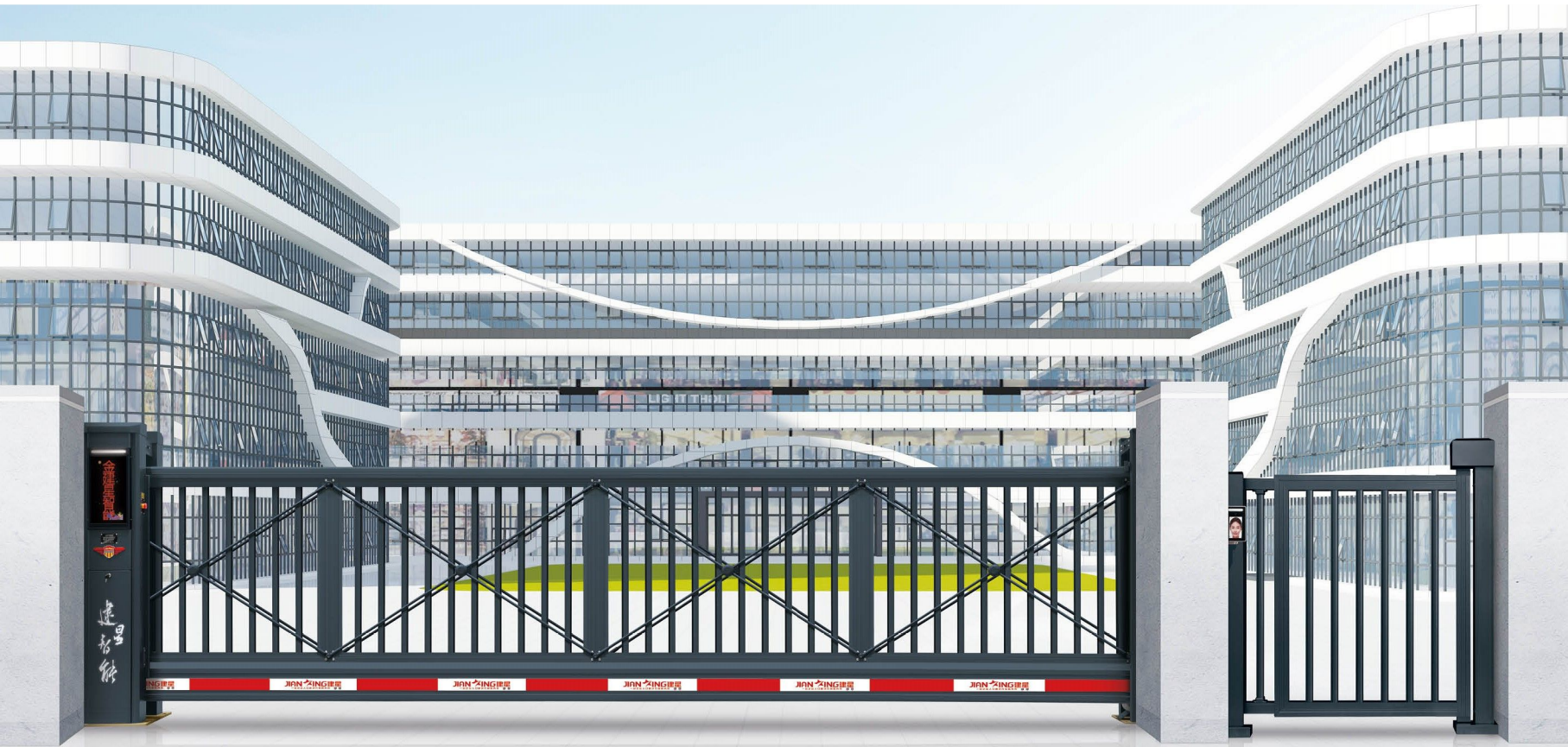

INTELLIGENT ENTRANCE
AND EXIT MANAGEMENT SOLUTION
智能出入口管理解决方案

产品场景应用
宙斯盾 858-B1 JX300B1 可调小门



宙斯盾 858-B1 简约款
工业门系列
标准高度：1.68M 颜色：深灰

**精选优质加厚
航空铝合金型材**
运行稳定长距离行驶不易走偏

SELECTED HIGH-QUALITY THICKENED AVIATION ALUMINUM ALLOY PROFILES

技术参数汇总

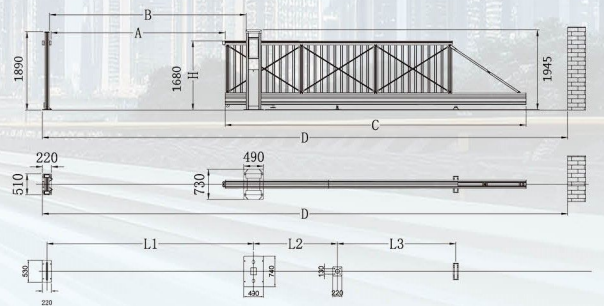

宙斯盾 856-B1 简约款
工业门系列
标准高度：1.68M 颜色：深灰

| 序号 | 实际行车通道净空 A (mm) | 门洞净空 B (mm) | 门体总长 C (mm) | 最小安装位 D (mm) | 前龙门架及主机箱长度 L1 (mm) | 机轴与后滑轮间距 L2 (mm) | 后滑轮和托轮间距 L3 (mm) | 门体高度 H (mm) |
|----|-----------------|-------------|-------------|--------------|--------------------|------------------|------------------|-------------|
| 1 | 4000 | 4500 | 6750 | 12450 | 4750 | 1200 | | |
| 2 | 4500 | 5000 | 7500 | 13700 | 5250 | 1400 | | |
| 3 | 5000 | 5500 | 8250 | 14950 | 5750 | 1700 | | |
| 4 | 5500 | 6000 | 9000 | 16200 | 6250 | 1900 | | |
| 5 | 6000 | 6500 | 9750 | 17450 | 6750 | 2200 | | |
| 6 | 6500 | 7000 | 10500 | 18700 | 7250 | 2400 | 5000 | |
| 7 | 7000 | 7500 | 11250 | 19950 | 7750 | 2700 | 5000 | |
| 8 | 7500 | 8000 | 12000 | 21200 | 8250 | 2900 | 6000 | |
| 9 | 8000 | 8500 | 12750 | 22450 | 8750 | 3200 | 6000 | |
| 10 | 8500 | 9000 | 13500 | 23700 | 9250 | 3400 | 7000 | |
| 11 | 9000 | 9500 | 14250 | 24950 | 9750 | 3700 | 7000 | |
| 12 | 9500 | 10000 | 15000 | 26200 | 10250 | 3900 | 8000 | |
| 13 | 10000 | 10500 | 15750 | 27450 | 10750 | 4200 | 8000 | |
| 14 | 10500 | 11000 | 16500 | 28700 | 11250 | 4400 | 8000 | |
| 15 | 11000 | 11500 | 17250 | 29950 | 11750 | 4700 | 8000 | |
| 16 | 11500 | 12000 | 18000 | 31200 | 12250 | 4900 | 9000 | |
| 17 | 12000 | 12500 | 18750 | 32450 | 12750 | 5200 | 9000 | |
| 18 | 13000 | 13500 | 20250 | 34950 | 13750 | 5700 | 10000 | |
| 19 | 14000 | 14500 | 21750 | 37450 | 14750 | 6200 | 10000 | |
| 20 | 15000 | 15500 | 23250 | 39950 | 15750 | 6700 | 11000 | |
| 21 | 16000 | 16500 | 24750 | 42450 | 16750 | 7200 | 11000 | 1680 |
| 22 | 17000 | 17500 | 26250 | 44950 | 17750 | 7700 | 12000 | |
| 23 | 18000 | 18500 | 27750 | 47450 | 18750 | 8200 | 12000 | |

备注：1. 以上均为柱后安装规格参数，2. 其它特殊尺寸要求，可根据客户要求另行设计；3. 门洞净空 16 米门体前面需加减速支撑轮。

智能人性化设计 功能安全性展示

INTELLIGENT HUMANIZED DESIGN
FUNCTIONAL SAFETY
DEMONSTRATION



应急断电防夹装置

红外线防爬报警

立体式大功率机箱

实心门排加强牢固拉杆

红外线防爬报警

红外感应防撞功能(内外各一组)

红外感应防撞功能(内外各一组)

宙斯盾 858-B5 中国风 标准高度：1.68M(深灰)
工业门系列 主要材料：高强度铝合金

一站式出入口解决方案

推荐场景：各类工业园区、工厂大门、政企单位大门

高标准工艺，苛刻的细节要求 每一处都是用心制造

HIGH STANDARD CRAFTSMANSHIP, DEMANDING DETAIL REQUIREMENTS
EVERY PLACE IS CAREFULLY CRAFTED

宙斯盾 858-B9 简约款
工业门系列
标准高度：1.7M 颜色：深灰



宙斯盾 858-B7 简约款
工业门系列
标准高度：1.68M 颜色：深灰

宙斯盾 858-B6 简约款
工业门系列
标准高度：1.68M 颜色：深灰





平移门 801 B

简约款
工业门系列

标准高度：1.60M(深灰)
主要材料：高强度铝合金

一站式出入口解决方案

推荐场景：各类工业园区，工厂大门，政企单位大门

气宇非凡 性能卓越

门体采用铝型材制造而成，永不生锈，无焊接，精良的拼装设计，简单的结构形式，使整个产品显得气势雄伟，与众不同。



平移门 802 B

订制款
工业门系列

标准高度：1.60M 颜色：深灰

智能平移 无轨运行

INTELLIGENT TRANSLATION TRACKLESS OPERATION

智能直线门系列

省空间、净空大，运行稳定顺畅

SPACE SAVING,
LARGE CLEARANCE,
STABLE AND SMOOTH OPERATION

平移门 803 B

订制款
工业门系列

标准高度：1.60M 颜色：深灰

| 门排参数 | | | 安装参数 | |
|-----------|-----------|----------|-----------------|---------------|
| 最小安装长度 L1 | 门洞净空长度 L2 | 门排总长度 L3 | 防风龙门架与主龙门架距离 L4 | 电机中心与副支承距离 L5 |
| 10200 | 4000 | 6000 | 4500 | 1000 |
| 12200 | 5000 | 7000 | 5500 | 1000 |
| 14200 | 6000 | 8000 | 6500 | 1000 |
| 16200 | 7000 | 9000 | 7500 | 1000 |
| 18200 | 8000 | 10000 | 8500 | 1000 |
| 20700 | 9000 | 11500 | 9500 | 1500 |
| 22700 | 10000 | 12500 | 10500 | 1500 |
| 24700 | 11000 | 13500 | 11500 | 1500 |
| 26500 | 12000 | 14500 | 12500 | 1500 |
| 29700 | 13000 | 16500 | 13500 | 2500 |
| 31700 | 14000 | 17500 | 14500 | 2500 |
| 33700 | 15000 | 18500 | 15500 | 2500 |
| 35700 | 16000 | 19500 | 16500 | 2500 |
| 38700 | 17000 | 21500 | 17500 | 3500 |
| 40700 | 18000 | 22500 | 18500 | 3500 |
| 42700 | 19000 | 23500 | 19500 | 3500 |
| 45700 | 20000 | 25500 | 20500 | 4500 |

技术参数汇总

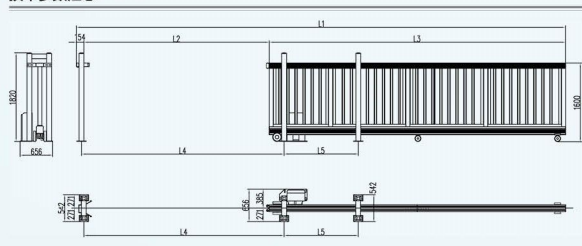



摆折门 821B1

一站式出入口解决方案

简约款 工业门系列
标准高度：1.65M(深灰)
主要材料：高强度铝合金

推荐场景：各类工业园区，工厂大门，政企单位大门

简约现代 品味生活

无缝无焊手工拼装工艺，采用优质铝合金材料，表面采用静电喷涂技术，色彩均匀，不褪色，不生锈。



摆折门 821B11

中国风 工业门系列

标准高度：1.65M 颜色：深灰

智能平移 无轨运行

INTELLIGENT TRANSLATION TRACKLESS OPERATION

智能摆折门系列

省空间、净空大，运行稳定顺畅

SPACE SAVING, LARGE CLEARANCE,
STABLE AND SMOOTH OPERATION

技术参数汇总

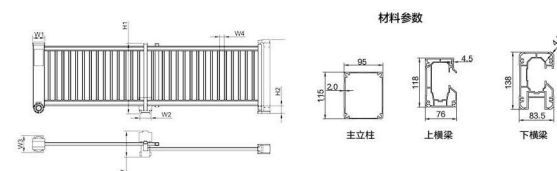

门排参数

| 名称 Name | 门排规格 (单位 mm) Gate row sizes (mm) | | | | | | | |
|---------|----------------------------------|------|-----|-----|---------|-----|-----|-----|
| | H | H1 | H2 | W | W1 (机头) | W2 | W3 | W4 |
| 摆折门系列 | 1650 | 1620 | 140 | 550 | 280 | 265 | 370 | 105 |



摆折门 821B8

复古款 工业门系列

标准高度：1.65M 颜色：深灰

门排平移收拢 - 展示图





折叠门 818-B10

定制款
工业门系列
标准高度：2.0M(深灰)
主要材料：高强度铝合金

一站式出入口解决方案

推荐场景：各类工业园区，工厂大门，政企单位大门

时尚简约 折叠不占空间

折叠门最大的优点在于其空间灵活性。由于门扇可以折叠，因此它们可以完全隐藏在墙体内部，使空间看起来更开阔，无障碍。折叠门的设计多种多样，可以为家居装修增添一份时尚感和现代感。

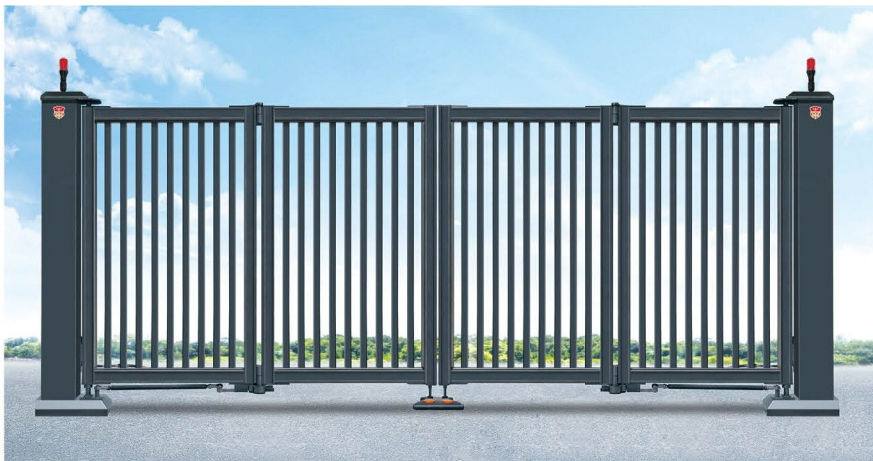

818-B1 折叠门 标准高度：2.0M

悬浮折叠 无惧地形影响

INTELLIGENT TRANSLATION TRACKLESS OPERATION

智能折叠门系列

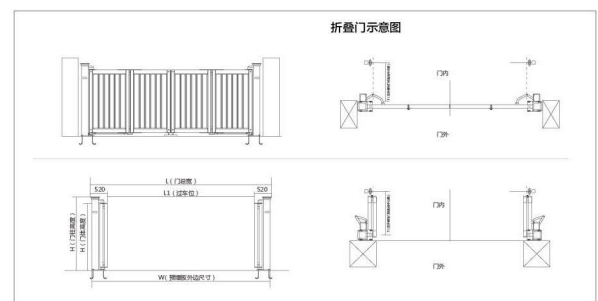

818-B8 折叠门 标准高度：2.0M



818-B3 双开小门



INTELLIGENT PEDESTRIAN
CHANNEL INTELLIGENT SMALL DOOR

智能人行 通道智能小门

小门设计了伸缩栅栏，根据通道需要调节，
解决了通道宽度不一的问题。

JX300B1 [深灰] 可调小门

标准高度：1.67M 主要材料：高强度铝合金

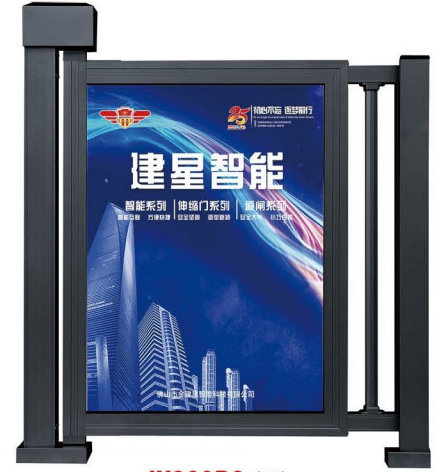

JX300B2 [深灰] 广告小门

标准高度：1.67M 主要材料：高强度铝合金



JX500B1 [深灰] 可调小门

标准高度：1.60M 主要材料：高强度铝合金



JX500B8 [红古铜] 铝花小门

标准高度：1.60M 主要材料：高强度铝合金



JX500B10-D [深灰] 半封小门

标准高度：1.60M 主要材料：高强度铝合金



JX500B10-A [深灰/玫瑰金] 半封小门

标准高度：1.60M 主要材料：高强度铝合金

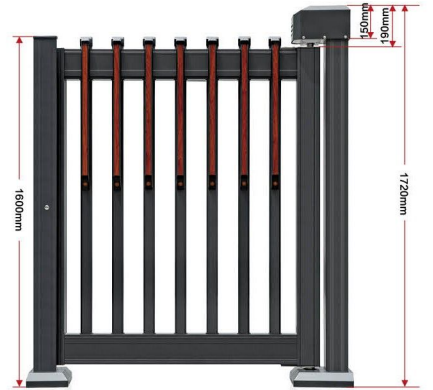

JX500B9 [深灰] 栅栏小门

标准高度：1.60M 主要材料：高强度铝合金



JX500B10-B [深灰] 半封小门

标准高度：1.60M 主要材料：高强度铝合金



JX500B10-C [深灰] 全封小门

标准高度：1.60M 主要材料：高强度铝合金

产品规格 Product specifications

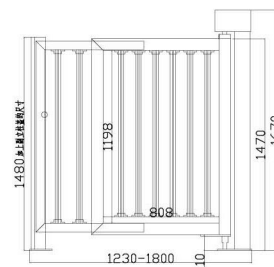

JX300 示意图

| | |
|------|-------------------------------|
| 产品型号 | JX500 (直流变频/220V 可选) |
| 产品规格 | 1200-1600*1600 (长*高) 单位:mm |
| 电源 | 24V |
| 最大功率 | ≤ 45W |
| 待机功率 | < 6W |
| 噪音 | ≤ 55db |
| 电锁输出 | 12V 500mA |
| 额定功率 | 180Kg |





JIANXING

ELECTRIC TELESCOPIC DOOR SERIES

电动伸缩门系列

电动伸缩门以高强度铝合金、智能控制系统和定制化设计，打造结构稳固、安全可靠且美观大门的行业标杆，创新驱动结合全方位服务，持续引领电动门市场潮流。这些独特特性使得电动伸缩门在安全管理领域中脱颖而出，成为现代企业的首选。



雄狮 630-B3

豪华款 标准高度：1.83M(银色)
伸缩门系列 主要材料：高强度铝合金

一站式出入口解决方案

推荐场景：各类工业园区，工厂大门，政企单位大门

简约大方 朴实耐用

- ※ 滚动显示屏，内容可自定义；
- ※ 随心更改内容配太阳能夜光灯；
- ※ 可以定制灯箱；

- ※ 全新配色款式，灰金(金色板可定制颜色)；
- ※ 四轮驱动，独一无二，全新铸铝车轮；
- ※ 内部采用半封闭式设计，让内部显得高端大气。



雄狮 630-B3

标准高度：1.83M(深灰)
主要材料：高强度铝合金

【王者】尊贵从容 吉祥如意

本系列秉承了建星家族一贯的炫酷外观，威武的雄狮门头，一气呵成的流行造型，设计向来都是这个品牌的强项。雄狮是中国的图腾，是传统文化的传承，神似一头昂首仰卧的雄狮，以万兽之王的姿态守卫家园，令整体视野更加开阔，从容淡定。



车牌识别系统
定制

高清车牌
识别摄像头

高端大
屏显示

高亮度
补光灯



灵感来源于中华文化中的王者——雄狮，狮子是吉祥的灵兽，被赋予了文化意义。从中国风水学上讲，狮子是以瑞兽面目出现的，人们希望以狮子“百兽之王”的威猛征服四面八方的邪魔妖怪，发挥其驱魔避邪的镇守作用。采用现代艺术表现手法，赋予新的内涵。

“王者雄狮”雕塑，采用铸铝工艺制造，坚固璀璨，气势宏大，融合中华民族千年建筑文化内涵。

技术参数汇总

| 门体参数 | | 门体规格 (单位: mm) | | | | | | | Gate row sizes (mm) | | |
|---------|------|---------------|------|--------|-----|-----|------|------|---------------------|--|--|
| 名称 Name | H | W | W1 | W2 | W3 | W4 | W5 | W6 | W7 | | |
| 630B | 1830 | 890 | 1110 | 160×10 | 760 | 205 | 1005 | 1025 | 2100×50 | | |

标准高度: 1.83M 颜色配置: 银色/深灰/金色/定制色

材料参数

| 材料 | 规格 | 厚度 |
|-----|-----|-----|
| 主料 | 200 | 2.2 |
| 小主料 | 80 | 2.0 |
| 副料 | 80 | 1.5 |
| 副料 | 40 | 1.5 |

伸缩比: 0.33
净空比: 1.5



雄盾 710-B1

重型轻奢款
伸缩门系列

标准高度：1.60M(深灰)
主要材料：高强度铝合金

一站式出入口解决方案

推荐场景：各类工业园区，工厂大门，政企单位大门

简约大方 朴实耐用

※ 滚动显示屏，内容可自定义；
※ 随心更改内容配太阳能夜光灯；
※ 可以定制灯箱；

※ 全新配色款式，灰金(金色板可定制颜色)；
※ 四轮机头，独一无二，全新铸铝星轮；
※ 内部采用半封闭式设计，让内部显得高端大气。



智能电动伸缩门系列

INTELLIGENT ELECTRIC TELESCOPIC DOOR SERIES

智能 LED 七彩显示屏
防水防晒更清晰

雄盾 710-B2 重型轻奢款
伸缩门系列
标准高度：1.60M 颜色：深灰

雄盾 710-B2 重型轻奢款
伸缩门系列
标准高度：1.60M 颜色：银色

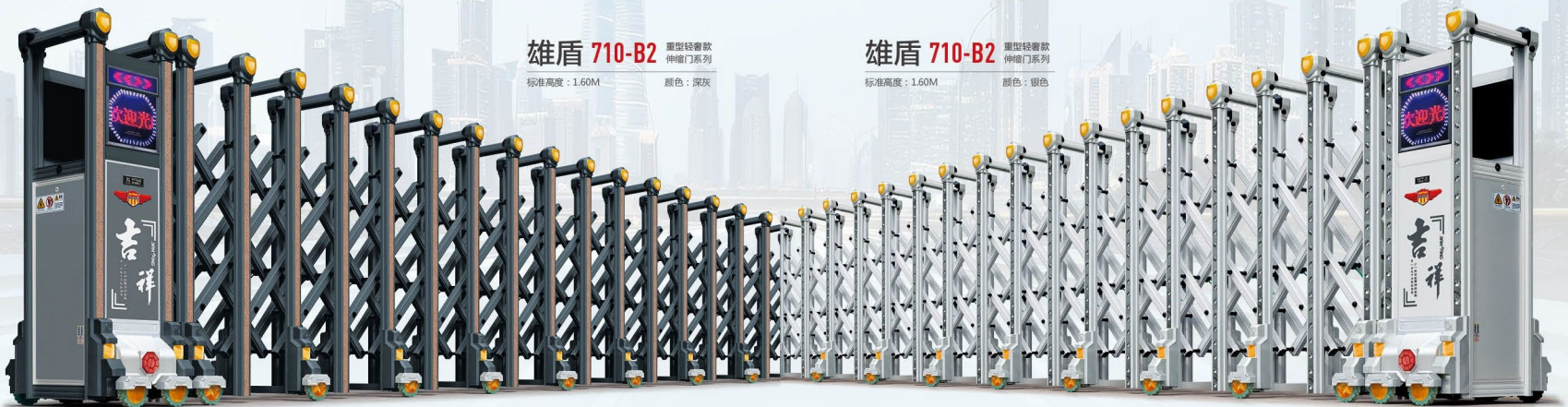

雄盾 710 系列 技术参数汇总 PARAMETERS

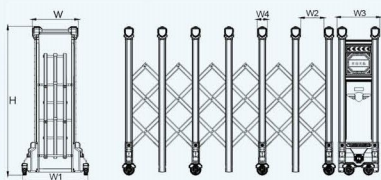

门排参数

| 名称 Name | 门排规格 (单位 mm) Gate row sizes (mm) | | | | | | | |
|---------|----------------------------------|-----|-----|-----|-----|-----|-----|-----|
| | H | W | W1 | W2 | W3 | W4 | W5 | W6 |
| 710 系列 | 1600 | 525 | 780 | 320 | 490 | 115 | 680 | 700 |

标准高度 PARAMETERS 1.60M

颜色配置 PARAMETERS 银色 SILVER 深灰 DARK GRAY

备注：建议客户选择标准配置

材料参数



伸缩比：0.29

净空比：1.41

备注：仅供参考，以实际生产为准

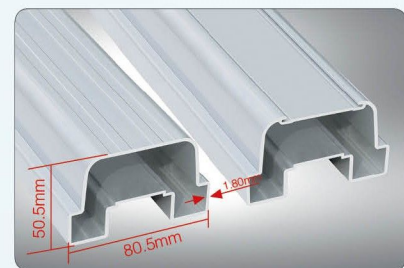

雄盾 1.80mm 厚主料

加厚主料结合宽轴距设计，大幅提升门体抗风性能，确保在恶劣天气下稳定运行。

▲ 综合长度 = (总长度 - 机头) × 伸缩比 + 机头 W3 总长度 = 净空 × 净空比 + 机头 W3

▲ 参数与实物有偏差，请以实物为准。



INTELLIGENT ENTRANCE
AND EXIT MANAGEMENT SOLUTION

智能出入口管理解决方案

产品场景应用 雄盾 780 系列

智能电动伸缩门系列

INTELLIGENT ELECTRIC TELESCOPIC DOOR SERIES

严格选材，过硬品质
性能好，韧性高，不生锈

雄盾 780-B2 重型轻奢款
伸缩门系列
标准高度：1.70M 颜色：深灰

雄盾 780-B1 重型轻奢款
伸缩门系列
标准高度：1.70M 颜色：银色



雄盾 780 系列 技术参数汇总 PARAMETERS

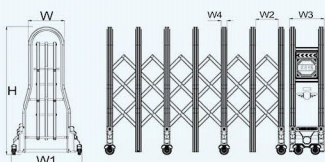

门排参数

| 名称 Name | 门排规格 (单位 mm) Gate row sizes (mm) | | | | | | | |
|---------|----------------------------------|-----|-----|-----|-----|----|-----|-----|
| | H | W | W1 | W2 | W3 | W4 | W5 | W6 |
| 雄盾 780 | 1700 | 525 | 950 | 320 | 460 | 80 | 860 | 880 |

标准高度 PARAMETERS **1.70M** 颜色配置 PARAMETERS 银色 SILVER 深灰 DARK GRAY

备注：建议客户选择标准高度

材料参数



伸缩比：0.23

净空比：1.3

备注：仅供参考，以实际生产为准



新款铸铝 φ125 轮

直径 125 铝芯橡胶铸铝轮，铝芯提供高强度和稳定性，橡胶层增强耐磨性及减震效果。

▲ 闭合长度 = (总长度 - 机头) × 伸缩比 + 机头 W3 总长度 = 净空 × 净空比 + 机头 W3

▲ 参数与实物有偏差，请以实物为准。



忠诚卫士 008B

定制款
伸缩门系列
标准高度：1.73M
主要材料：高强度铝合金

一站式出入口解决方案

推荐场景：各类工业园区，工厂大门，政企单位大门

威武大气 气势磅礴

此门款专为军队或政府机关专属定制，门款融入多个军事化元素气势磅礴，威武霸气，专属专用。
用料扎实铸铝件，大轮毂，不锈钢柱，无不体现出这款门的独特之处！



智能电动伸缩门系列

INTELLIGENT ELECTRIC TELESCOPIC DOOR SERIES

红外防爬，智能防撞
遇人车会自动停止运行，保障人车安全

建星卫士 007B2 现代款

标准高度：1.60M 颜色：深灰

建星卫士 007B1 现代款

标准高度：1.60M 颜色：银色



建星卫士 技术参数汇总 PARAMETERS

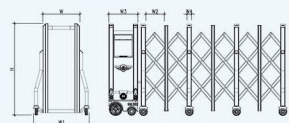

门排参数

| 名称 Name | 门排规格 (单位 mm) Gate row sizes (mm) | | | | | |
|---------|----------------------------------|-----|-----|-----|-----|----|
| | H | W | W1 | W2 | W3 | W4 |
| 007B1 | 1600 | 585 | 780 | 315 | 446 | 72 |
| 007B2 | 1600 | 585 | 880 | 315 | 446 | 72 |

标准高度 PARAMETERS **1.60M** 颜色配置 PARAMETERS 银灰 SILVER 深灰 DARK GRAY

材料参数

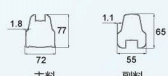

建星卫士 007B1 伸缩比：0.17 净空比：1:21
建星卫士 007B2 伸缩比：0.17 净空比：1:21

备注：仅供参考，以实际生产为准

▲ 缩合长度 = (总长度 - 机头) × 伸缩比 + 机头 W3 总长度 = 净空 × 净空比 + 机头 W3

▲ 参数与实物有偏差，请以实物为准。

忠诚卫士 技术参数汇总 PARAMETERS

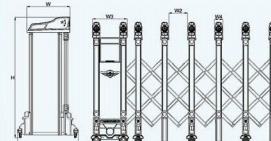

门排参数

| 名称 Name | 门排规格 (单位 mm) Gate row sizes (mm) | | | | | | | |
|---------|----------------------------------|-----|-----|-----|-----|-----|-----|-----|
| | H | W | W1 | W2 | W3 | W4 | W5 | W6 |
| 忠诚卫士 | 1730 | 610 | 840 | 320 | 490 | 119 | 760 | 780 |

标准高度 PARAMETERS **1.73M** 颜色配置 PARAMETERS 银灰 SILVER 深灰 DARK GRAY

备注：建星客户选择特殊高度

材料参数

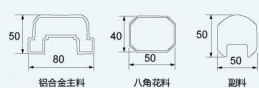

伸缩比：0.3
净空比：1.43

备注：仅供参考，以实际生产为准

▲ 缩合长度 = (总长度 - 机头) × 伸缩比 + 机头 W3 总长度 = 净空 × 净空比 + 机头 W3

▲ 参数与实物有偏差，请以实物为准。



飞豹 208 B 深灰 标准高度：1.70M
伸缩门系列 主要材料：高强度铝合金

一站式出入口解决方案 推荐场景：各类工业园区，工厂大门，政企单位大门

2012 年建星骄傲之作：飞豹屏风式伸缩门

建星人大胆创新，顺利开发第四代“飞豹门”，最明显的特征就是门体采用超大主料，带来强烈的视觉冲击，给您前所未有的厚重感，坚固无比。汲取古典家居和风水学的精髓，大胆采用屏风设计，让整款门充满着古典美与现代美。

零部件外表采用汽车喷涂技术，进行加工喷涂，使闸门光亮明亮，防紫外线，不褪色，抗老化。



智能电动伸缩门系列

INTELLIGENT ELECTRIC TELESCOPIC DOOR SERIES

电机底盘加厚加重，
保障机头行走稳定，防风防抬

飞豹 209 B 伸缩门系列
标准高度：1.63M 颜色：深灰

飞豹 208 B 伸缩门系列
标准高度：1.70M 颜色：银白



飞豹 209 B 技术参数汇总 PARAMETERS

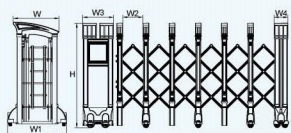

| 名称 Name | 门排规格 (单位 mm) Gate row sizes (mm) | | | | | | | |
|----------|----------------------------------|-----|-----|-----|-----|-----|----|-----|
| | H | W | W1 | W2 | W3 | W4 | W5 | W6 |
| 飞豹 209 B | 1630 | 755 | 980 | 320 | 470 | 210 | — | 880 |

标准高度 PARAMETERS **1.63M** 颜色配置 PARAMETERS 深灰 银白 黑色 其它颜色

备注：仅供参考，以实际生产为准

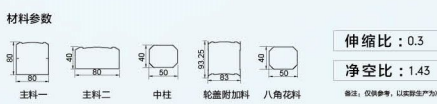

▲ 缩合长度 = (总长度 - 机头) × 伸缩比 + 机头 W3 总长度 = 净空 + 净空比 + 机头 W3 ▲ 参数与实物有偏差，请以实物为准。

飞豹 208 B 技术参数汇总 PARAMETERS

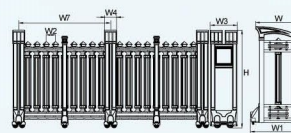

| 名称 Name | 门排规格 (单位 mm) Gate row sizes (mm) | | | | | | | | |
|----------|----------------------------------|-----|-----|-------|-----|-----|----|-----|---------|
| | H | W | W1 | W2 | W3 | W4 | W5 | W6 | W7 |
| 飞豹 208 B | 1700 | 755 | 980 | 170±5 | 490 | 215 | — | 880 | 1750±50 |

标准高度 PARAMETERS **1.70M** 颜色配置 PARAMETERS 深灰 银白 黑色 其它颜色

备注：仅供参考，以实际生产为准

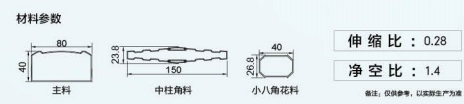

▲ 缩合长度 = (总长度 - 机头) × 伸缩比 + 机头 W3 总长度 = 净空 + 净空比 + 机头 W3 ▲ 参数与实物有偏差，请以实物为准。



飞豹 210 B 消防红
伸缩门系列
标准高度：1.63M
主要材料：高强度铝合金

一站式出入口解决方案
推荐场景：各类工业园区，工厂大门，政企单位大门

铁血丹心铸警魂 救火卫士守平安
消防安全无小事，消防隐患要做到，每一次救援都是使命，每一份平安都是责任，向最美消防员致敬！



智能电动伸缩门系列

INTELLIGENT ELECTRIC TELESCOPIC DOOR SERIES

材质加厚，防水防锈
防漏电，耗电低，节能更舒心



飞豹 210 B 伸缩门系列
标准高度：1.63M
颜色：警蓝

飞豹 210 B 伸缩门系列
标准高度：1.63M
颜色：灰红

飞豹 210 B 技术参数汇总

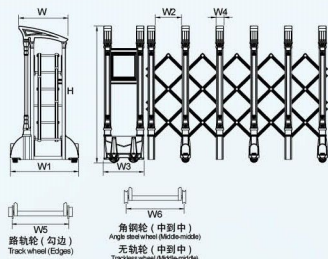

| 名称 Name | 门排规格 (单位 mm) Gate row sizes (mm) | | | | | | | |
|----------|----------------------------------|-----|-----|-----|-----|-----|-----|-----|
| | H | W | W1 | W2 | W3 | W4 | W5 | W5 |
| 飞豹 210 B | 1630 | 580 | 810 | 320 | 460 | 114 | 680 | 700 |

标准高度 PARAMETERS 1.63M 颜色配置 PARAMETERS 警蓝 POLICE BLUE 灰红 GREY RED
备注：建议客户选择标准高度

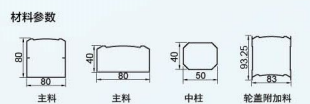

伸缩比：0.29
净空比：1.41
备注：仅供参考，以实际生产为准



配备先进的遥控与手机 APP 双控系统，支持远程操作门体启闭及状态监控，提升使用便捷性。控制系统可存储多组指令，适配高频次使用场景。

▲ 缩合长度 = (总长度 - 机头) × 伸缩比 + 机头 W3 总长度 = 净空 × 净空比 + 机头 W3 ▲ 参数与实物有偏差，请以实物为准。



泉龙 305 B

深灰 标准高度：1.71M
伸缩门系列 主要材料：高强度铝合金

一站式出入口解决方案

推荐场景：各类工业园区，工厂大门，政企单位大门

刚柔并济 英雄本色

如既往的华丽雅致，散发出高雅的贵族之气。把西方的古典文化融入雕琢的艺术中，展现着些许的时尚动感，日臻完美的制作工艺，给人一种闪亮夺目的视觉效果。



智能电动伸缩门系列

INTELLIGENT ELECTRIC TELESCOPIC DOOR SERIES

支持多种出入方案
支持自动收费

泉龙 305 B 伸缩门系列
标准高度：1.71M 颜色：银色

泉龙 303 B 伸缩门系列
标准高度：1.60M 颜色：深灰



泉龙 305 B 技术参数汇总

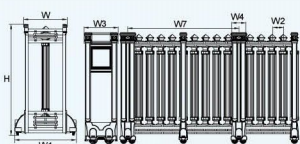

门排参数

| 名称 Name | 门排规格 (单位 mm) Gate row sizes (mm) | | | | | | | | |
|----------|----------------------------------|-----|-----|-------|-----|-----|-----|-----|---------|
| | H | W | W1 | W2 | W3 | W4 | W5 | W6 | W7 |
| 泉龙 305 B | 1710 | 630 | 890 | 170±5 | 460 | 215 | 780 | 800 | 1750±50 |

标准高度 PARAMETERS: 1.71M 颜色配置 PARAMETERS: 主料: 不锈钢花料 合金中柱角料 不锈钢花料 合金花料

伸缩比: 0.28

净空比: 1.38

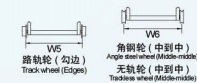

材料参数

主料: 不锈钢中柱角料 合金中柱角料 不锈钢花料 合金花料

备注: 仅供参考, 以实际生产为准

▲ 缩合长度 = (总长度 - 机头) × 伸缩比 + 机头 W3 总长度 = 净空 × 净空比 + 机头 W3

▲ 参数与实物有偏差, 请以实物为准。

泉龙 303 B 技术参数汇总

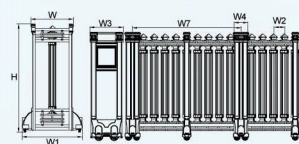

门排参数

| 名称 Name | 门排规格 (单位 mm) Gate row sizes (mm) | | | | | | | | |
|----------|----------------------------------|-----|-----|-------|-----|-----|-----|-----|---------|
| | H | W | W1 | W2 | W3 | W4 | W5 | W6 | W7 |
| 泉龙 303 B | 1600 | 630 | 890 | 170±5 | 460 | 215 | 780 | 800 | 1750±50 |

标准高度 PARAMETERS: 1.60M 颜色配置 PARAMETERS: 主料: 不锈钢中柱角料 合金中柱角料 不锈钢花料 合金花料

伸缩比: 0.28

净空比: 1.38

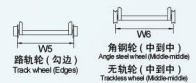

材料参数

主料: 不锈钢中柱角料 合金中柱角料 不锈钢花料 合金花料

备注: 仅供参考, 以实际生产为准

▲ 缩合长度 = (总长度 - 机头) × 伸缩比 + 机头 W3 总长度 = 净空 × 净空比 + 机头 W3

▲ 参数与实物有偏差, 请以实物为准。



泉龙301 B 银色 伸缩门系列

一站式出入口解决方案

标准高度：1.60M
主要材料：高强度铝合金

推荐场景：各类工业园区，工厂大门，政企单位大门

刚柔并济 英雄本色

高品位，不一定要装点得金碧辉煌，观其门体，设计细腻自然。品味由您来选择。泉龙系列只需要一些硬朗的几何线条，就足以把您的品味提升。



智能电动伸缩门系列

INTELLIGENT ELECTRIC TELESCOPIC DOOR SERIES

加大加宽门排主料
防钻防爬，安全有保障

泉龙 301 B2 伸缩门系列
标准高度：1.60M 颜色：深灰

泉龙 301 B1 伸缩门系列
标准高度：1.60M 颜色：银色



泉龙 301 系列 技术参数汇总 PARAMETERS

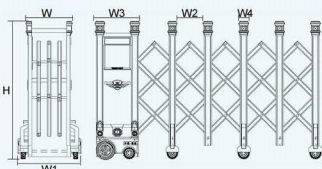

门排参数

| 名称 Name | 门排规格 (单位 mm) Gate row sizes (mm) | | | | | | | |
|-----------|----------------------------------|-----|-----|-----|-----|-----|---------|---------|
| | H | W | W1 | W2 | W3 | W4 | W6 (机头) | W6 (门排) |
| 泉龙 301 B2 | 1600 | 480 | 730 | 320 | 460 | 80 | 690 | 690 |
| 泉龙 301 B1 | 1600 | 480 | 780 | 320 | 460 | 108 | 710 | 640 |

标准高度 PARAMETERS: 1.60M

颜色配置 PARAMETERS: 银色 SILVER 深灰 DARK GRAY

备注：建议客户选择标准高度

材料参数



| | | |
|-----------|----------|----------|
| 泉龙 301 B2 | 伸缩比 0.2 | 净空比 1.25 |
| 泉龙 301 B1 | 伸缩比 0.27 | 净空比 1.37 |

备注：仅供参考，以实际生产为准



错位结构，收缩后位置减少

▲ 缩合长度 = (总长度 - 机头) × 伸缩比 + 机头 W3 总长度 = 净空 × 净空比 + 机头 W3 ▲ 参数与实物有偏差，请以实物为准。

INTELLIGENT ENTRANCE
AND EXIT MANAGEMENT SOLUTION

智能出入口管理解决方案

产品场景应用 桌龙 880 B



智能电动伸缩门系列

INTELLIGENT ELECTRIC TELESCOPIC DOOR SERIES

智能选配，支持定制
尺寸、款式、颜色等均可定制

卓龙 880 B 伸缩门系列
标准高度：1.60M 颜色：深灰

卓龙 880 B 伸缩门系列
标准高度：1.60M 颜色：银色

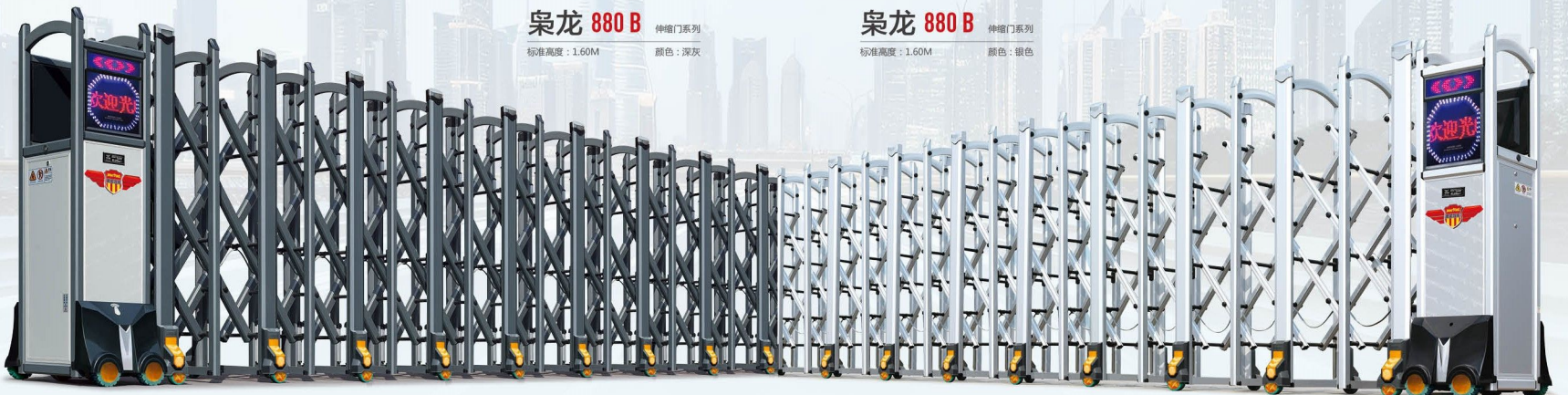

卓龙 880 B 系列 技术参数汇总

| 名称 Name | | 门排规格 (单位 mm) Gate row sizes (mm) | | | | | | | |
|----------|--|----------------------------------|-----|-----|-----|-----|-----|-----|-----|
| | | H | W | W1 | W2 | W3 | W4 | W5 | W6 |
| 卓龙 880 B | | 1600 | 500 | 730 | 295 | 400 | 100 | 630 | 650 |

标准高度 PARAMETER: 1.60M 颜色配置 PARAMETER: 白色/银色 深灰/黑色

材料参数

| | | | | |
|---|--|-----|-----|------|
| 角钢 (中副中) Angle steel (Middle-middle) | 无轴轮 (中副中) Trackless wheel (Middle-middle) | 主料一 | 主料二 | 合金花料 |
|---|--|-----|-----|------|

伸缩比：0.2
净空比：1.25

备注：仅供参考，以实际生产为准



▲ 净空长度 = (总长度 - 机头) × 伸缩比 + 机头 W3 总长度 = 净空 × 净空比 + 机头 W3 ▲ 参数与实物有偏差，请以实物为准。

INTELLIGENT ENTRANCE
AND EXIT MANAGEMENT SOLUTION

智能出入口管理解决方案

产品场景应用 银盾 180 C



智能电动伸缩门系列

INTELLIGENT ELECTRIC TELESCOPIC DOOR SERIES

橡胶铸铝轮，耐用
耐磨损，门体运行更平稳

银盾 180 C 伸缩门系列
标准高度：1.62M 颜色：深灰

银盾 180 C 伸缩门系列
标准高度：1.62M 颜色：银色



银盾 180 C 系列 技术参数汇总 PARAMETERS

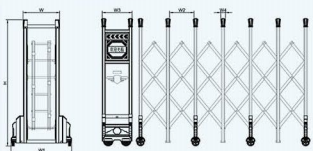

门排参数

| 名称 Name | 门排规格 (单位 mm) Gate row sizes (mm) | | | | | | | |
|----------|----------------------------------|-----|-----|-----|-----|----|-----|-----|
| | H | W | W1 | W2 | W3 | W4 | W5 | W6 |
| 银盾 180 C | 1620 | 467 | 772 | 320 | 380 | 74 | 680 | 700 |

标准高度 PARAMETERS 1.62M 颜色配置 PARAMETERS 银色 SILVER 深灰 DARK GRAY

材料参数

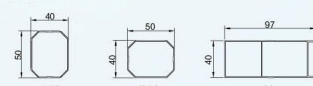

伸缩比：0.21

净空比：1.26

备注：仅供参考，以实际生产为准

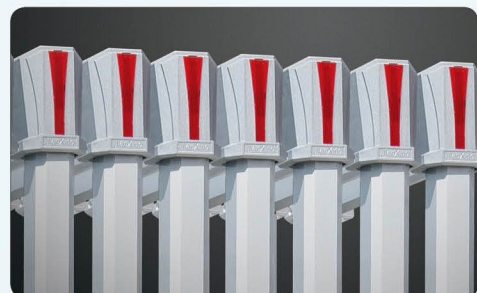

材质坚固耐用

选用压铸铝合金制造，相比传统塑料连接件，具有更高的强度和抗老化性能，能抵御严寒酷暑、长期暴晒而不变形、褪色或脆化。

▲ 缩合长度 = (总长度 - 机头) × 伸缩比 + 机头 W3

总长度 = 净空 × 净空比 + 机头 W3

▲ 参数与实物有偏差，请以实物为准。



银盾 280 B

银色 标准高度：1.65M
伸缩门系列 主要材料：高强度铝合金

一站式出入口解决方案

推荐场景：各类工业园区，工厂大门，政企单位大门

独特设计 匠心之美

伸缩门不仅是门，更是家的守护者。以银盾之姿，守护家的安宁，以银盾般的坚固，守护每一寸空间。



智能电动伸缩门系列

INTELLIGENT ELECTRIC TELESCOPIC DOOR SERIES

优质铝材，抵挡任何车辆通过
给您更安全的环境

银盾 180 B

伸缩门系列 标准高度：1.60M 颜色：深灰

银盾 280 B

伸缩门系列 标准高度：1.65M 颜色：深灰

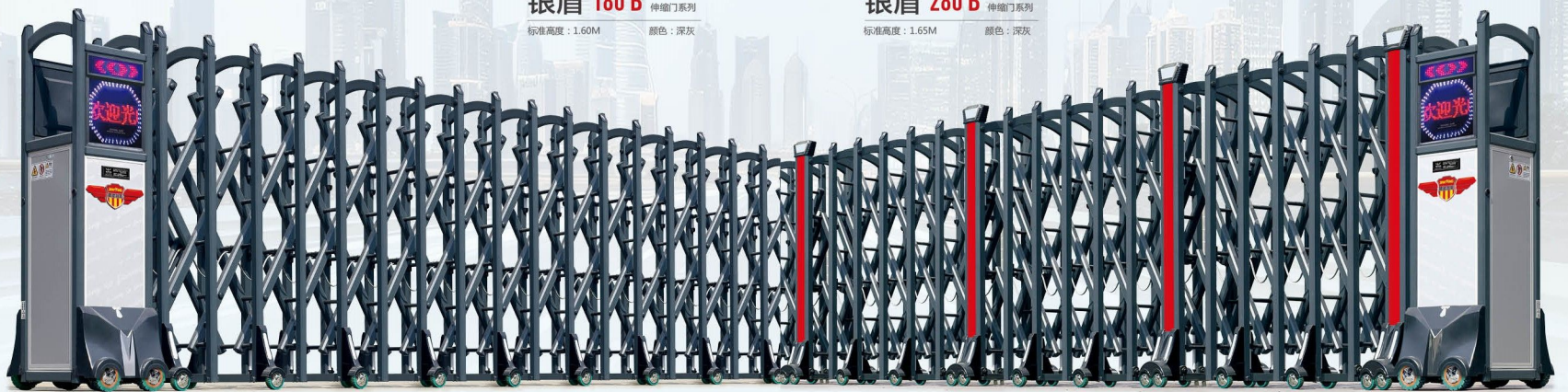

银盾 180 B 技术参数汇总

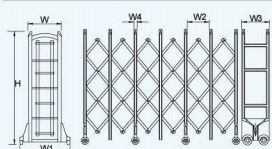

门排参数

| 名称 Name | 门排规格 (单位 mm) Gate row sizes (mm) | | | | | | | |
|----------|----------------------------------|-----|-----|-----|-----|----|-----|-----|
| | H | W | W1 | W2 | W3 | W4 | W5 | W6 |
| 银盾 180 B | 1600 | 460 | 730 | 330 | 380 | 74 | 630 | 650 |

标准高度 PARAMETERS **1.60M** 颜色配置 PARAMETERS 银色 Silver 深灰 Dark Grey

材料参数



伸缩比：0.2

净空比：1.25

备注：仅供参考，以实际生产为准

银盾 280 B 技术参数汇总

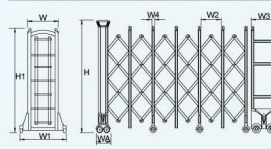

门排参数

| 名称 Name | 门排规格 (单位 mm) Gate row sizes (mm) | | | | | | | | |
|----------|----------------------------------|------|-----|-----|-----|-----|----|-----|-----|
| | H | H1 | W | W1 | W2 | W3 | W4 | W5 | W6 |
| 银盾 280 B | 1650 | 1600 | 460 | 730 | 320 | 380 | 74 | 630 | 650 |

标准高度 PARAMETERS **1.65M** 颜色配置 PARAMETERS 银色 Silver 深灰 Dark Grey

材料参数



伸缩比：0.2

净空比：1.25

备注：仅供参考，以实际生产为准

▲ 综合长度 = (总长度 - 机头) × 伸缩比 + 机头 W3 总长度 = 净空 × 净空比 + 机头 W3

▲ 参数与实物有偏差，请以实物为准。

▲ 综合长度 = (总长度 - 机头) × 伸缩比 + 机头 W3 总长度 = 净空 × 净空比 + 机头 W3

▲ 参数与实物有偏差，请以实物为准。



INTELLIGENT ENTRANCE
AND EXIT MANAGEMENT SOLUTION

智能出入口管理解决方案

产品场景应用 金星 500B

智能电动伸缩门系列

INTELLIGENT ELECTRIC TELESCOPIC DOOR SERIES

加粗加厚材料，抗风性强，
稳固耐用，收缩伸展自如

金星 500B 伸缩门系列

标准高度：1.65M 颜色：深灰

金星 500B 伸缩门系列

标准高度：1.65M 颜色：银色

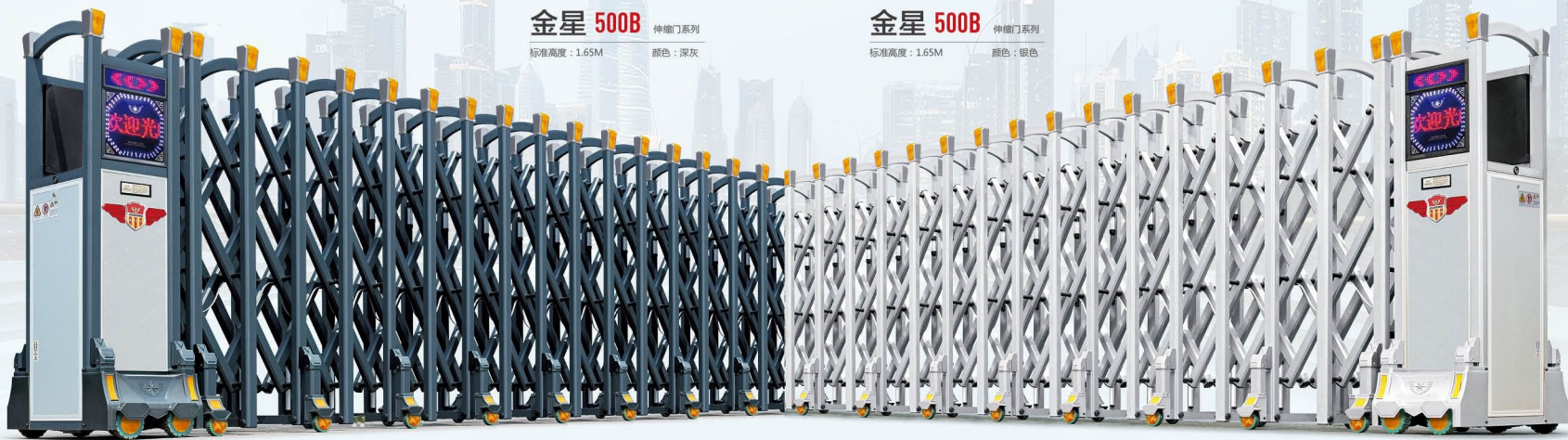

金星 500 B 系列 技术参数汇总

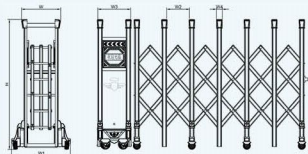

门排参数

| 名称 Name | 门排规格 (单位 mm) Gate row sizes (mm) | | | | | | | |
|---------|----------------------------------|-----|-----|-----|-----|----|-----|-----|
| | H | W | W1 | W2 | W3 | W4 | W5 | W6 |
| 金星 500 | 1650 | 525 | 785 | 320 | 435 | 83 | 680 | 700 |

标准高度 PARAMETERS **1.65M** 颜色配置 PARAMETERS 银色 SILVER 深灰 DARK GRAY

备注：建议客户选择标准高度

材料参数



伸缩比：0.22

净空比：1.28

备注：仅供参考，以实际生产为准



▲ 组合长度 = (总长度 - 机头) × 伸缩比 + 机头 W3 总长度 = 净空 × 净空比 + 机头 W3
▲ 参数与实物有偏差，请以实物为准。



豪华390C

深灰
伸缩门系列

标准高度：1.62M
主要材料：高强度铝合金

一站式出入口解决方案

推荐场景：各类工业园区，工厂大门，政企事业单位

原创设计 见证豪华

线条明快，性价比极高的时代风格，是豪华门设计标准，适合各国风情及不同的建筑风格。



智能电动伸缩门系列

INTELLIGENT ELECTRIC TELESCOPIC DOOR SERIES

夜间反光片设计

门头门脚可增加反光片，提高夜间安全

豪华 390 B 伸缩门系列
标准高度：1.62M
颜色：深灰

豪华 390 B 伸缩门系列
标准高度：1.62M
颜色：银色



豪华 390C 技术参数汇总

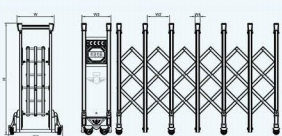

门排参数

| 名称 Name | 门排规格 (单位 mm) Gate row sizes (mm) | | | | | | | |
|---------|----------------------------------|-----|-----|-----|-----|----|-----|-----|
| | H | W | W1 | W2 | W3 | W4 | W5 | W6 |
| 豪华 390C | 1620 | 525 | 785 | 340 | 435 | 83 | 680 | 700 |
| 豪华 390B | 1620 | 525 | 795 | 340 | 435 | 83 | 680 | 700 |

标准高度 PARAMETERS 1.62M 颜色配置 PARAMETERS 深灰 DARK GRAY 银色 SILVER

材料参数



| | | |
|---------|----------|----------|
| 豪华 390C | 伸缩比 0.21 | 净空比 1.26 |
| 豪华 390B | 伸缩比 0.21 | 净空比 1.26 |

备注：仅供参考，以实际生产为准

▲ 缩合长度 = (总长度 - 机头) × 伸缩比 + 机头 W3 总长度 = 净空 × 净空比 + 机头 W3 ▲ 参数与实物有偏差，请以实物为准。

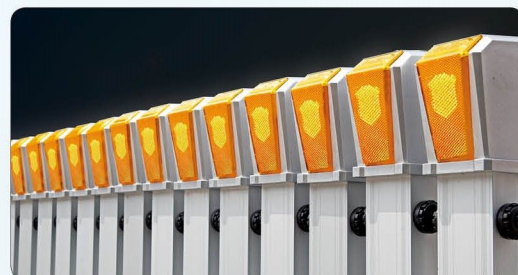

反光片夜晚反光效果

用微晶格全反射技术，反光强度可达 200cd/lx/m²，通过反射车辆灯光实现远距离可见（无需外部光源）。



INTELLIGENT ENTRANCE
AND EXIT MANAGEMENT SOLUTION
智能出入口管理解决方案

产品场景应用
JX300B1 可调小门 豪华 380C

一站式人车出入管理系统

车牌识别伸缩门，双向识别 500W 星光级摄像机精准识别车辆车牌，实现车辆的自动通行管理。门排里外二面都装有摄像头，支持双向识别进出车辆可识别 180° 车道的车牌号，满足各种场地需求。



智能电动伸缩门系列

INTELLIGENT ELECTRIC TELESCOPIC DOOR SERIES

一站式人车出入管理系统
无人值守，智能出入

豪华 380C 伸缩门系列
标准高度：1.60M 颜色：深灰

豪华 380C 伸缩门系列
标准高度：1.60M 颜色：银色



豪华 380C 系列 技术参数汇总 PARAMETERS

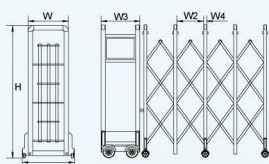

门排参数

| 名称 Name | 门排规格 (单位 mm) Gate row sizes (mm) | | | | | | | |
|----------|----------------------------------|-----|-----|-----|-----|----|-----|-----|
| | H | W | W1 | W2 | W3 | W4 | W5 | W6 |
| 豪华 380 C | 1600 | 500 | 645 | 365 | 400 | 85 | 548 | 568 |

标准高度 PARAMETERS 1.60M

颜色配置 PARAMETERS 银色 SILVER 深灰 DARK GRAY

备注：建议客户选用标准高度

材料参数



伸缩比：0.15

净空比：1.17

备注：仅供参考，以实际生产为准



豪华 380C
车牌识别伸缩门

双向识别，500W 星光级摄像机，精准识别车辆车牌，实现车辆的自动通行管理。

▲ 组合长度 = (总长度 - 机头) × 伸缩比 + 机头 W3 总长度 = 净空 × 净空比 + 机头 W3 ▲ 参数与实物有偏差，请以实物为准。



金盾680B

银色
伸缩门系列
标准高度：1.60M
主要材料：高强度铝合金

一站式出入口解决方案

推荐场景：各类工业园区，工厂大门，政企单位大门

金盾守护 安全可靠

采用先进的技术，将科技与艺术完美融合。流线型的设计不仅美观大方，更彰显了现代家居的品味。每一次的开关，都是对生活节奏的完美契合，每一次的守护，都是对您安全的坚定承诺。



智能电动伸缩门系列

INTELLIGENT ELECTRIC TELESCOPIC DOOR SERIES

一站式出入管理系统
政企 / 学校 / 单位 / 园区

豪华 380B2 伸缩门系列
标准高度：1.60M
颜色：银色

豪华 380B2 伸缩门系列
标准高度：1.60M
颜色：深灰



豪华 380 B 技术参数汇总

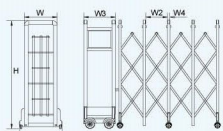

门排参数

| 名称 Name | 门排规格 (单位 mm) Gate row sizes (mm) | | | | | | | |
|----------|----------------------------------|-----|-----|-----|-----|----|-----|-----|
| | H | W | W1 | W2 | W3 | W4 | W5 | W6 |
| 豪华 380 B | 1600 | 500 | 645 | 385 | 400 | 85 | 548 | 568 |

标准高度 PARAMETERS **1.60M** 颜色配置 PARAMETERS 银色 SILVER 深灰 DARK GRAY
备注：建议客户选择标准高度

材料参数



伸缩比：0.15
净空比：1.17
备注：仅供参考，以实际生产为准

收缩长度 = (总长度 - 机头) × 伸缩比 + 机头 W3 总长度 = 净空 × 净空比 + 机头 W3

参数与实物有偏差，请以实物为准。

金盾 680B 技术参数汇总

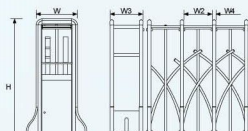

门排参数

| 名称 Name | 门排规格 (单位 mm) Gate row sizes (mm) | | | | | | | |
|---------|----------------------------------|-----|-----|-----|-----|----|-----|-----|
| | H | W | W1 | W2 | W3 | W4 | W5 | W6 |
| 金盾 680B | 1600 | 480 | 790 | 380 | 380 | 63 | 705 | 725 |

标准高度 PARAMETERS **1.60M** 颜色配置 PARAMETERS 银色 SILVER 深灰 DARK GRAY
备注：建议客户选择标准高度

材料参数



伸缩比：0.15
净空比：1.18
备注：仅供参考，以实际生产为准

收缩长度 = (总长度 - 机头) × 伸缩比 + 机头 W3 总长度 = 净空 × 净空比 + 机头 W3

参数与实物有偏差，请以实物为准。



豪华 380A3

银色
伸缩门系列
标准高度：1.60M
主要材料：高强度铝合金

一站式出入口解决方案

推荐场景：各类工业园区，工厂大门，政企单位大门

原创设计 见证豪华

线条明快，性价比极高其强烈的时代风格，是豪华门设计标准，适合各国风情及不同的建筑风格。



智能电动伸缩门系列

INTELLIGENT ELECTRIC TELESCOPIC DOOR SERIES

细节更显匠心，努力研发
只为您提供更好的体验

豪华 380A3 屏风门
伸缩门系列
标准高度：1.60M
颜色：深灰

豪华 380A2 伸缩门系列
标准高度：1.60M
颜色：深灰



豪华 380 A 系列 技术参数汇总

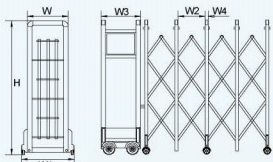

门排参数

| 名称 Name | 门排规格 (单位 mm) Gate row sizes (mm) | | | | | | | |
|----------|----------------------------------|-----|-----|-----|-----|----|-----|-----|
| | H | W | W1 | W2 | W3 | W4 | W5 | W6 |
| 豪华 380 A | 1600 | 500 | 645 | 365 | 400 | 85 | 548 | 568 |

标准高度 PARAMETERS 1.60M

颜色配置 PARAMETERS 银色 Silver 深灰 Grey

备注：建议客户选择标准高度

材料参数



伸缩比：0.15

净空比：1.17

备注：仅供参考，以实际生产为准

▲ 缩合长度 = (总长度 - 机头) × 伸缩比 + 机头 W3

总长度 = 净空 × 净空比 + 机头 W3

▲ 参数与实物有偏差，请以实物为准。



工程案例：浙江广盛环境建设集团有限公司



雄狮 630-A

豪华款 标准高度: 1.80M
伸缩门系列 主要材料: 精钢

一站式出入口解决方案
推荐场景: 各类工业园区, 工厂大门, 政企单位大门

雄狮 630A 技术参数汇总

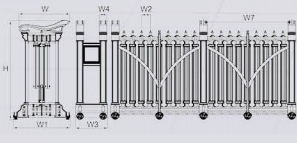

门排参数

| 名称 Name | 门排规格 (单位 mm) Gate row sizes (mm) | | | | | | | | |
|---------|----------------------------------|-----|------|--------|-----|-----|-----|-----|---------|
| | H | W | W1 | W2 | W3 | W4 | W5 | W6 | W7 |
| 雄狮 630A | 1800 | 930 | 1030 | 160+10 | 580 | 140 | 940 | 960 | 1650±50 |

标准高度 PARAMETER: 1.80M
颜色配置 PARAMETER: 主料: 精钢
花料: 不锈钢
伸缩比: 1:0.35 净空比: 1:1.38
备注: 仅供参考, 以实际生产为准

材料参数

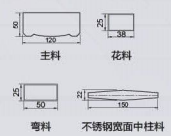

▲ 缩合长度 = (总长度 - 机头) × 伸缩比 + 机头 W3 总长度 = 净空 × 净空比 + 机头 W3 ▲ 参数与实物有偏差, 请以实物为准。

智能电动伸缩门系列

INTELLIGENT ELECTRIC TELESCOPIC DOOR SERIES

抵挡任何车辆通过
给您更安全的环境

泉龙 305 A 伸缩门系列
标准高度: 1.71M 材质: 精钢

泉龙 880 A 伸缩门系列
标准高度: 1.60M 材质: 精钢

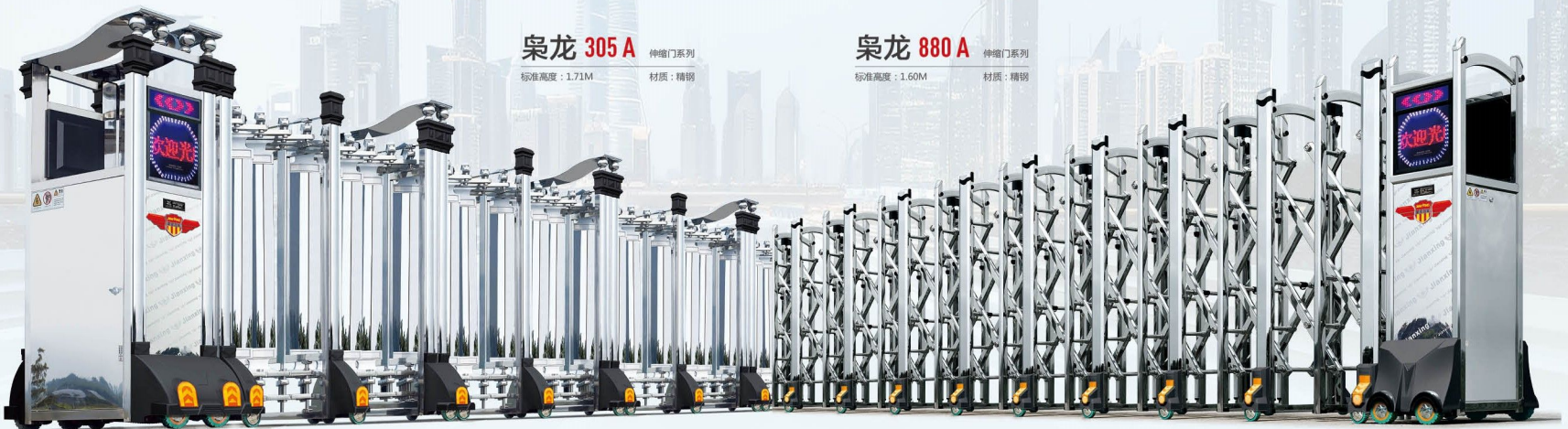

泉龙 305 A 技术参数汇总

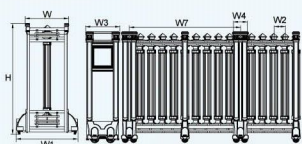

| 名称 Name | 门排规格 (单位 mm) Gate row sizes (mm) | | | | | | | | |
|----------|----------------------------------|-----|-----|-------|-----|-----|-----|-----|---------|
| | H | W | W1 | W2 | W3 | W4 | W5 | W6 | W7 |
| 泉龙 305 A | 1710 | 630 | 890 | 170±5 | 460 | 215 | 780 | 800 | 1750±50 |



伸缩比: 0.28
净空比: 1.38
备注: 仅供参考, 以实际生产为准

▲ 缩合长度 = (总长度 - 机头) × 伸缩比 + 机头 W3 总长度 = 净空 × 净空比 + 机头 W3 ▲ 参数与实物有偏差, 请以实物为准。

泉龙 880 A 技术参数汇总



| 名称 Name | 门排规格 (单位 mm) Gate row sizes (mm) | | | | | | | |
|----------|----------------------------------|-----|-----|-----|-----|-----|-----|-----|
| | H | W | W1 | W2 | W3 | W4 | W5 | W6 |
| 泉龙 305 B | 1600 | 500 | 730 | 295 | 400 | 100 | 630 | 650 |

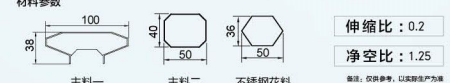

伸缩比: 0.2
净空比: 1.25
备注: 仅供参考, 以实际生产为准

▲ 缩合长度 = (总长度 - 机头) × 伸缩比 + 机头 W3 总长度 = 净空 × 净空比 + 机头 W3 ▲ 参数与实物有偏差, 请以实物为准。



泉龙 301 A1

伸缩门系列

标准高度：1.60M
主要材料：精钢

一站式出入口解决方案

推荐场景：各类工业园区，工厂大门，政企事业单位

刚柔并济 英雄本色

高品位，不一定要装点得金碧辉煌，观其门体，设计细腻自然。品味由您来选择。
泉龙系列只需要一些硬朗的几何线条，就足以把您的品味提升。



智能电动伸缩门系列

INTELLIGENT ELECTRIC TELESCOPIC DOOR SERIES

不锈钢材质，材料加厚
不易变形，耐腐蚀性高，不易生锈

泉龙 301 A3

伸缩门系列
标准高度：1.60M 材质：精钢

金鹰 660 C

伸缩门系列
标准高度：1.60M 材质：精钢



泉龙 301 A1 技术参数汇总

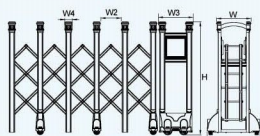

门排参数

| 名称 Name | 门排规格 (单位 mm) Gate row sizes (mm) | | | | | | |
|-----------|----------------------------------|-----|-----|-----|-----|-----|-----------------|
| | H | W | W1 | W2 | W3 | W4 | W6 (机头) W6 (门排) |
| 泉龙 301 A1 | 1600 | 480 | 780 | 320 | 460 | 108 | 710 540 |
| 泉龙 301 A3 | 1600 | 480 | 680 | 320 | 460 | 108 | 610 540 |

标准高度 PARAMETER: 1.60M 颜色配置 PARAMETER: 不锈钢 镀锌板 铝合金 其它

材料参数



| | | | | | |
|----|-------|-------|-----------|----------|----------|
| 主料 | 不锈钢花料 | 不锈钢花料 | 泉龙 301 A1 | 伸缩比：0.2 | 净空比：1.25 |
| | | | 泉龙 301 A3 | 伸缩比：0.27 | 净空比：1.37 |

备注：仅供参考，以实际生产为准

金鹰 660 C 技术参数汇总

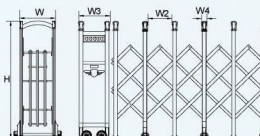

门排参数

| 名称 Name | 门排规格 (单位 mm) Gate row sizes (mm) | | | | | | | |
|----------|----------------------------------|-----|-----|-----|-----|----|-----|-----|
| | H | W | W1 | W2 | W3 | W4 | W5 | W6 |
| 金鹰 660 C | 1600 | 500 | 700 | 350 | 400 | 70 | 580 | 600 |

标准高度 PARAMETER: 1.60M 颜色配置 PARAMETER: 不锈钢 镀锌板 铝合金 其它

材料参数



| | | | | | |
|----|----|-------|-------|---------|----------|
| 主料 | 花料 | 不锈钢主料 | 不锈钢花料 | 伸缩比：0.2 | 净空比：1.25 |
|----|----|-------|-------|---------|----------|

备注：仅供参考，以实际生产为准

▲ 缩合长度 = (总长度 - 机头) × 伸缩比 + 机头 W3 总长度 = 净空 × 净空比 + 机头 W3

▲ 参数与实物有偏差，请以实物为准。

▲ 缩合长度 = (总长度 - 机头) × 伸缩比 + 机头 W3 总长度 = 净空 × 净空比 + 机头 W3

▲ 参数与实物有偏差，请以实物为准。

品牌合作案例

BRAND COOPERATION CASES



宝马汽车



BAOSTEEL



中国建设银行
China Construction Bank

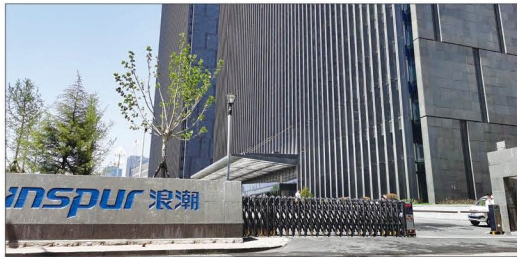

inspur 浪潮



Vinda 维达



中国航天



中国移动通信
CHINA MOBILE



云南煤化工
YUNNAN COAL CHEMICAL



中国中铁



京东物流
JD Logistics



Lenovo 联想



云南铝业股份有限公司
YUNNAN ALUMINUM CO., LTD.



北京建工

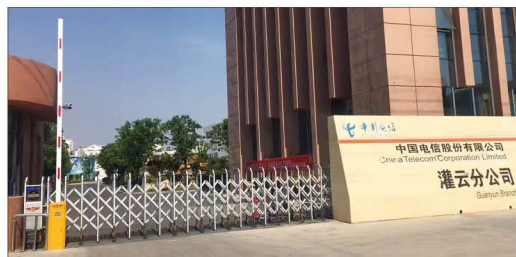

中国电信
CHINA TELECOM

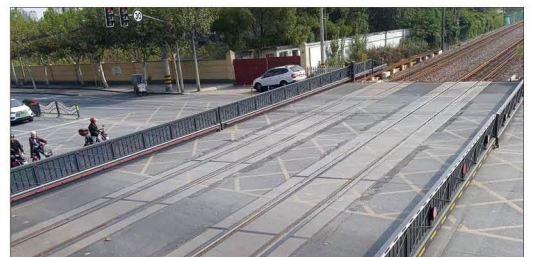

中国铁路上海局
CHINA RAILWAY SHANGHAI BUREAU

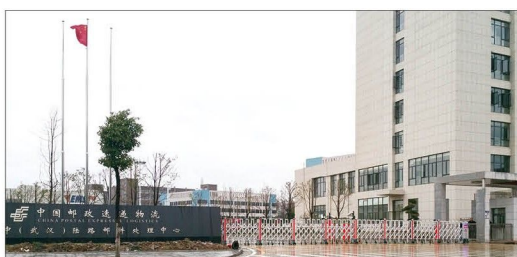

中国邮政
CHINA POST



雪花 SNOW

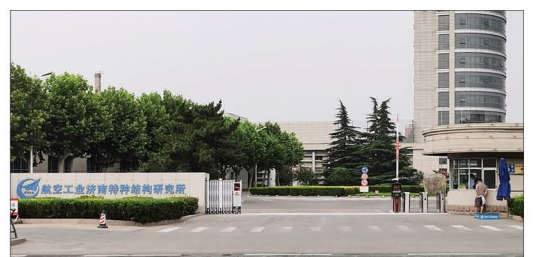

中国航空工业集团公司
AVIATION INDUSTRY CORPORATION OF CHINA

综合出入口工程【案例鉴赏】

COMPREHENSIVE ENTRANCE AND EXIT PROJECT "CASE APPRECIATION"



曲靖湖畔家园工地



德龙集团唐山工地



中冶集团唐山工地



淮南上郑广场三进三出



江西寻乌县武装部



眉山天之大南湖幼儿园



龙泉市供电公司



众诚电力公司



佛山公安局高明分局



丽水市公安局机动车驾驶证考试中心



才人坊幼儿园



东吴建筑集团有限公司

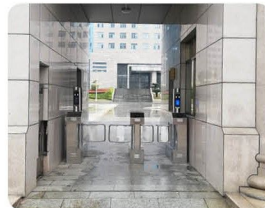

中国人民银行南昌支行



景德镇市检察院



眉山职业技术学校



中冶集团唐山工地 2



眉山天之大南湖幼儿园



景宁县人民医院

综合出入口工程【案例鉴赏】

COMPREHENSIVE ENTRANCE AND EXIT PROJECT "CASE APPRECIATION"



高明市政府



大庆市消防支队



云南公路会泽分局



苏州市保利线缆创业园

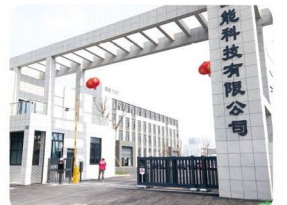

国能科技有限公司



高明荷城街道办



余干县公安巡警大队



大庆市第二十三中学



依安县职教中心



中国邮政梅州分公司



张家口市怀来县广播电视台



大庆高新区公安分局



苏州国奥印刷科技有限公司

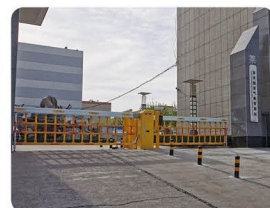

莱芜国家气象站

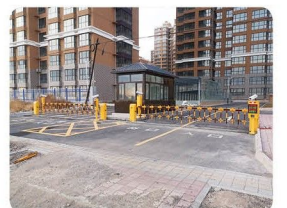

郑州万全新华学府小区



曲靖经开区一中



萍乡上栗中学



宁波消防局



尚义县人民法院



镇江市润州区人民法院



苏州圆通寺

政府 / 公安 / 检察院 / 法院【案例鉴赏】

GOVERNMENT / PUBLIC SECURITY / PROCURATORATE / COURT CASE APPRECIATION



安徽省高等法院



山东禹城市人民检察院



山东禹城市人民政府



徐闻县人民政府



海口市琼山区人民法院



赣榆县司法局



茂名市公安局高新分局



佛山市高明区人民政府



佛山高新派出所



福建宁德市中级人民法院



福建泉州泉港区人民政府



淮南市大通区人民法院



淮南市大通区政府



保山市中级人民法院



江西省高级人民法院



广西南宁江南区人民法院



广西浦北县人民法院



岱山县人民法院

政府 / 公安 / 检察院 / 法院【案例鉴赏】

GOVERNMENT / PUBLIC SECURITY / PROCURATORATE / COURT CASE APPRECIATION



辽宁省人民政府



沈阳市苏家屯区人民政府



吉林市人民政府



山西晋城市国家税务局办税服务厅



高平市司法警察大队



北京市延庆区人民法院



吉林省人民检察院



成都市锦江区人民政府



成都市武侯区人民政府



河北省工商行政管理局



河北省地震局



唐山市安各庄镇政府



河南省人民政府



八公山区人民政府



高州市长坡镇人民政府



湖北荆州市人民检察院



新疆伊犁哈萨克自治州交通运输局



舟山市公安局定海金塘派出所



楚雄市人民法院



四川省公安厅



尚义县人民法院

企事业 / 消防 / 军区【案例鉴赏】
ENTERPRISE/FIRE/MILITARY REGION*CASE APPRECIATION*



中国交通



上海外高桥港区海关



漳州中交二航局



重庆特检



重庆长寿法院



人民解放军步兵第二二八团



东莞市松山湖消防大队



毕节市公安局消防支队特勤中队



梅州市公安消防支队



惠州市石化消防指挥中心



深圳盐田消防大队



建阳区公安局消防大队



茂名市城建局



辽宁省边防总队



广西东兴市国家税务局



广西南宁日报社



广西壮族区人民防空办公室



新疆伊宁市财政局

企事业 / 消防 / 军区【案例鉴赏】
ENTERPRISE/FIRE/MILITARY REGION*CASE APPRECIATION*



大庆市第二福利院



大庆市第二人事局



辽阳市公安局交警支队车管所



中国人民银行



连云港市公路养护应急处理中心



国家土地督察沈阳局



辽宁省水利厅



国家船舶舰装产品质量监督检验中心



长泰经济开发区



成都市国家安全局



保山市隆阳区地方税务局一、二分局



昆明经济技术开发区消防大队



楚雄市交通局



南京 - 中国航天科工集团 8511 研究所



蒙自 8750 部队



中央储备量海南老成区国库



天津市大港城管局

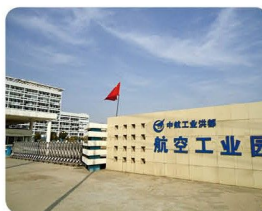

中航洪都航空工业园

公园 / 社区 / 场馆【案例鉴赏】

PARKS/COMMUNITIES/VENUES*CASE APPRECIATION*



西藏布达拉宫



上海浦东国际机场 (30 套门)



佛山市中国陶瓷城 (20 套门)



山东非尔达创业中心



云南省大剧院



广州市黄埔区警察训练基地



北京朝阳体育中心



江苏赣榆水产研究中心



云南省博物馆



都江堰体育馆 (6 套)



北碚同心工业园区



喀什国际机场



兰干丝路农桑园



广州琶洲国际会展中心 (50 套门)



昆明南站



新疆霍城县中小企业创业园



宜昌市博物馆



山东丰树济南国际物流园

公园 / 社区 / 场馆【案例鉴赏】

PARKS/COMMUNITIES/VENUES*CASE APPRECIATION*



浙江省团校



温州大学



建阳区水东幼儿园



大庆市三永学校



浦东施湾镇中心小学



南京大学



淮北市实验高级中学



淮南实验中学



淮南市第十九中学

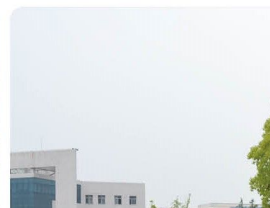

山东省社会主义学院



辽宁省艺术学院



沈阳大学



沈阳航空航天大学



北京交通大学海滨学院



上海海关学院

学校 / 教育机构【案例鉴赏】

SCHOOL/EDUCATIONAL INSTITUTION"CASE APPRECIATION"



中国人民解放军国际关系学院



佛山大学



中原文化艺术学院



华中师范大学海丰附属学校



陆良县第一中学



交通大学



广西区总工会干部学校



泉州交通技术学校



成都信息工程学院



西安印刷科技学院



天津市北辰区河头中学

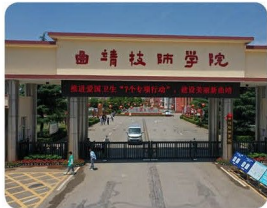

曲靖技师学院



山西晋城市爱物学校



黄冈中学广州学校实验小学二校区



朝阳小学



郑州市第六十二中学



赣西科技学院



河北交通大学海滨学院

学校 / 教育机构【案例鉴赏】

SCHOOL/EDUCATIONAL INSTITUTION"CASE APPRECIATION"



上海烟草机械有限责任公司(10套)



上海天然气管网有限公司



中钢连云港石英材料有限公司



吉林市鹿王制药



大唐国际新余发电公司



唐山市宝铁煤化工有限公司



湖南安达电动车有限公司



晨洲船业集团有限公司



深圳市齐心文具有限公司



湖北海王医药有限公司



江西省南城惠丰实业有限公司



航天神舟飞行器有限公司



重庆中国兵器长安工业



吉林中城建第十一工程局有限公司

智能工业门【案例鉴赏】

INTELLIGENT INDUSTRIAL GATE CASE APPRECIATION



荆门市政务服务中心



维达护理用品(中国)有限公司



深圳公安局技侦支队



红山园



自贡成都外国语学校



淄博东方实验学校



济南市公安局交通警察支队



南昌高新区创业中心加速基地



华润雪花啤酒(安徽)有限公司



宜春市袁州区地方税务局



湖北菲戈特医疗科技有限公司



北京市忠德学校南宁分校



北京市海滨实验中学



安徽萧县体育场



华康世纪研发基地



云南红河凤凰锦江酒店



云南驰宏锌锗股份有限公司



云南驰宏锌锗股份有限公司

《建星人 建星梦》

金建星智能科技有限公司企业歌曲

1=D $\frac{4}{4}$

♩ =112

作词: 吴显达

作曲: 吴显达

$\dot{3}$. $\dot{2}$ $\underline{\dot{1}} \underline{\dot{1}} \underline{7} \underline{1}$ | $\underline{\dot{2}} \underline{\dot{2}} \underline{\dot{2}} \underline{\dot{2}} 6$ - | $\underline{7} \underline{7} \underline{7} \underline{6} 5$ - | $\underline{4} \underline{4} \underline{4} \underline{4} \dot{3}$ - | $\dot{3}$. $\dot{2}$ $\underline{\dot{1}} \underline{\dot{1}} \underline{7} \underline{1}$ |

$\underline{\dot{2}} \underline{\dot{2}} \underline{\dot{2}} \underline{\dot{2}} 6$ - | $\underline{7} \underline{7} \underline{7} \underline{6} \underline{7} 5$ $\dot{2}$ | $\dot{1}$ $\underline{\dot{1}} \underline{\dot{1}} \underline{\dot{1}}$ $3 \underline{4}$ | $\overset{\frown}{5. 6} 5$ - | $\underline{3. 3} \underline{2} \underline{3} 1$ - |

迎着冉冉升起的朝阳,

$\underline{\dot{1}} \underline{\dot{1}} \underline{\dot{1}} 6$ $\dot{2}$ $\dot{1}$ | $7 6 3 5$ - | $6. 5 6 \dot{1}$. | $5 5 6 3.$ 3 | $\underline{4} \underline{4} \underline{3} \underline{4} \underline{3} 1$ |

携手建星家人共逐远方。勇于拼搏,敢于担当,用责任去捍卫建星荣

2 - - $\underline{3} \underline{4}$ | $5 5 6 5$ - | $\dot{1} 7 \dot{1} 5.$ 6 | $\underline{6. 3} \underline{6} \underline{7} \dot{1} 6$ | $5 6 5 3$ - |

光。共追求卓越,超越梦想,用无悔青春谱写华丽篇章。

6. $5 4 1$ | $\underline{7. 7} \underline{7} 5 5 6.$ | $\underline{5. 5} \underline{5} 3 \underline{7} \underline{7} \underline{1}$ | $\dot{2}$ - - $\underline{\dot{2}} \underline{\dot{1}}$ | $\dot{1}$ - - - |

专注门业,执着心中向往,信心托起建星永恒梦想。

$\underline{3. 3} \underline{3} \underline{4} 5 6$ | $\underline{5. 5} \underline{3} \underline{2} 1$ $\underline{0. 6}$ | $\underline{4} \underline{4} \underline{4} 5 \underline{6. 6} \underline{5} 6$ | $\underline{4} \underline{3} 2$ - - | $\underline{6} \underline{6} \underline{6} \underline{7} \underline{\dot{1}} \underline{\dot{1}}$ $\underline{7} \underline{6}$ |

面对未来我们豪情万丈,在人生舞台闪耀青春光芒。“工作勇往直前,生活

$\underline{5. 5} \underline{5} 6 3$ - | $\underline{6. 6} \underline{6} 5 \underline{6} \underline{6} \underline{6} \underline{6} \underline{6}$ | $\dot{2}$ - - $\underline{5. 5}$ | $\dot{3}$ $\dot{3}$ - $\underline{\dot{2}} \underline{\dot{1}}$ | $\underline{\dot{2}} \underline{\dot{2}} \underline{\dot{3}} 5.$ $\underline{5} \underline{5}$ |

精彩无限”这是我们不变的信仰。面对挑战我们斗志昂扬,为了

$\underline{6. 6} \underline{6} 5 6$ $\dot{1}$ | $\underline{\dot{3}} \underline{\dot{2}} \underline{\dot{1}} \underline{\dot{2}}$ - | $\underline{\dot{3}} \underline{\dot{3}} \underline{\dot{3}} \underline{\dot{2}} \underline{\dot{1}} \underline{\dot{1}}$ 0 | $\underline{\dot{2}} \underline{\dot{2}} \underline{\dot{2}} \underline{\dot{1}}$ $\underline{6} \underline{6}$ 0 | $\underline{7. 7} \underline{7} \underline{6} 5 \dot{3}$ |

锦绣山河更加活力绽放。“乘风破浪万里,自信挂满胸膛”一路高歌我们

$\underline{\dot{2}} \underline{\dot{2}}$ $\underline{\dot{1}}$ $\underline{\dot{1}}$ - | $\dot{1}$ - $0 0$:|| $\underline{7. 7} \underline{7} \underline{6} \underline{7} \underline{1}$ | $\dot{2}$ - $\underline{\dot{3}} \underline{\dot{2}} \underline{\dot{3}}$ | $\dot{1}$ - - - ||

永续辉煌!!! 一路高歌我们永续辉煌!!!

《建星人 建星梦》企业歌曲由著名音乐人吴显达老师创作。该歌曲表达了建星人的追求,立志深耕门业,努力打造门业王国的理想,更表达了建星人的“工作勇往直前、生活精彩无限”的精神面貌。该歌曲在2015年12月一举夺得佛山市企业歌曲大赛冠军。

